



LAS CUCHILLAS PARA LÁMINAS DE LUTZ: CUCHILLAS DE ALTO RENDIMIENTO PARA LÁMINAS DE ALTO RENDIMIENTO

CUCHILLAS ESPECIALES

LÁMINA

FIBRAS QUÍMICAS Y DE VIDRIO

CUCHILLAS PARA MEDICINA

INDUSTRIA ALIMENTARIA

OFICIOS MANUALES/BRICOLAJE

INDUSTRIA DE LA AUTOMOCIÓN

MATERIALES TEXTILES TÉCNICOS

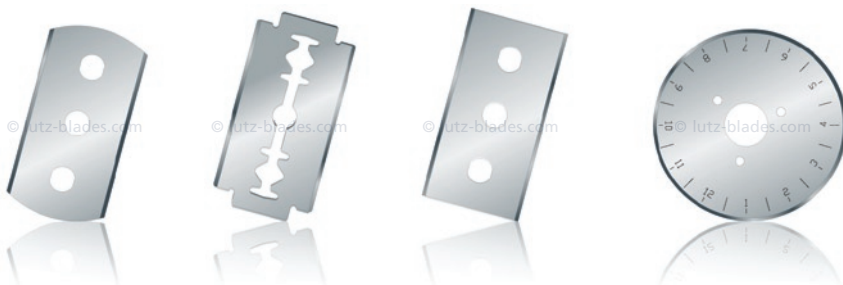

LAS CUCHILLAS PARA LÁMINAS DE LUTZ: CUCHILLAS DE ALTO RENDIMIENTO PARA LÁMINAS DE ALTO RENDIMIENTO

¿Láminas duras y a la vez elásticas? ¿Aditivos en el proceso de transformación? ¿Cargas de impacto y fuerzas transversales? No hay duda de que la fabricación de láminas es un proceso de alto ren-

dimiento. LUTZ fabrica cuchillas especiales de gran calidad para finalidades técnicas. Trabajamos distintos tipos de acero, metales duros y cerámicas.











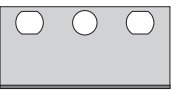
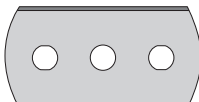
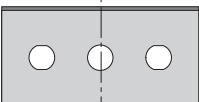



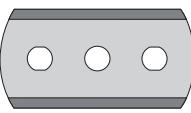

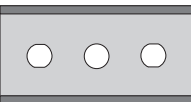

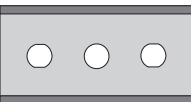

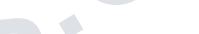
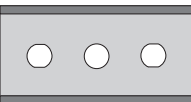

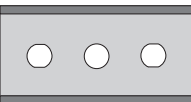

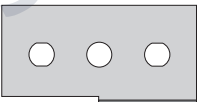
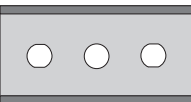

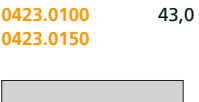
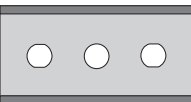

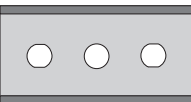

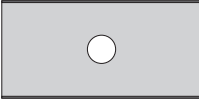
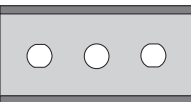

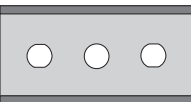

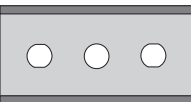

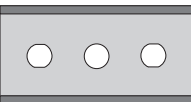

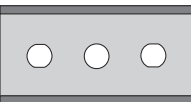
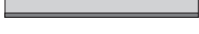
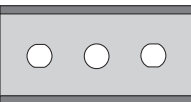

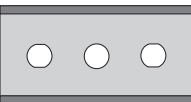

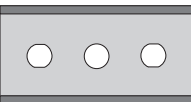

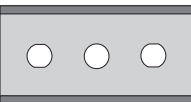

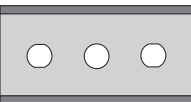

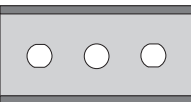
Nuestras cuchillas se adaptan perfectamente a la aplicación de corte específica del usuario tanto en cuanto a material, tratamiento térmico como geometría de corte.

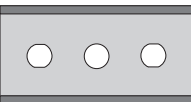
CUCHILLAS ESPECIALES | LÁMINA | FIBRAS QUÍMICAS Y DE VIDRIO | CUCHILLAS PARA MEDICINA | INDUSTRIA ALIMENTARIA
OFICIOS MANUALES/BRICOLAJE | INDUSTRIA PROVEEDORA DE LA AUTOMOCIÓN | MATERIALES TEXTILES TÉCNICOS

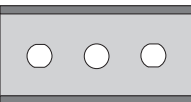
Derechos de marca: LUTZ GmbH & Co. KG, Solingen, Alemania, es la propietaria de todas las marcas que se utilizan en las páginas web de LUTZ. Queda prohibida la utilización de todos los logotipos, marcas y distintivos por parte de terceras personas. Esto se aplica en especial a la marca nominativa / marca gráfica "LUTZ BLADES exactly" registrada a nivel internacional. LUTZ denunciará cualquier violación del derecho de marca.

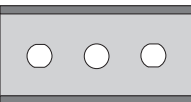
Derechos de propiedad intelectual: © COPYRIGHT LUTZ GmbH & Co. KG, Solingen, Alemania. Reservados todos los derechos. Los textos, fotografías, gráficos, dibujos técnicos, diseños y otras informaciones incluidas en nuestras publicaciones, así como su disposición dentro de la página web de LUTZ, están sujetos al derecho de propiedad intelectual y a otras leyes de protección. LUTZ autoriza la visualización y la descarga de todos los contenidos de sus páginas web exclusivamente para fines no comerciales. Estos contenidos no pueden reproducirse, exhibirse, difundirse o utilizarse de otro modo para fines públicos o comerciales. Los contenidos no podrán modificarse ni utilizarse en otras páginas web u ordenadores conectados en red sin el consentimiento por escrito de LUTZ GmbH & Co. KG.

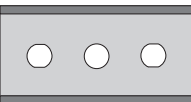
No descartamos errores en los datos incluidos en esta publicación. Les remitimos a nuestras Condiciones Generales Comerciales, que encontrarán en la página www.lutz-blades.com.

Nº de artículo	Longitud (mm)	Ancho (mm)	Grosor (mm)	Nº de artículo	Longitud (mm)	Ancho (mm)	Grosor (mm)	Nº de artículo	Longitud (mm)	Ancho (mm)	Grosor (mm)
	39,0	18,8	0,30		43,0	22,2	0,06		43,0	22,2	0,10
	34,0	8,0	0,30				0,08				0,15
	43,0	22,2	0,40				0,10				0,20
	43,0	22,2	0,40				0,13				0,30
	43,0	22,2	0,40				0,15				0,40
	43,0	22,2	0,40				0,20				
	43,0	22,2	0,40				0,30		43,0	22,2	0,10
	43,0	22,2	0,40				0,40		43,0	22,2	0,15
	43,0	22,2	0,40				0,65		40,0	18,8	0,25
	43,0	22,2	0,40				0,90		40,0	22,0	0,10
	43,0	22,2	0,40		43,0	22,2	0,06				
	43,0	22,2	0,40				0,08				
	43,0	22,2	0,40				0,10				
	43,0	22,2	0,40				0,13				
	43,0	22,2	0,40				0,15				
	43,0	22,2	0,40				0,20				
	43,0	22,2	0,40				0,30				
	43,0	22,2	0,40				0,40				
	43,0	22,2	0,40				0,65				
	43,0	22,2	0,40				0,90				
	43,0	22,2	0,40		38,0		0,10				
	43,0	22,2	0,40				0,15				
	43,0	22,2	0,40				0,20				
	43,0	22,2	0,40				0,30				
	43,0	22,2	0,40				0,40				

CON LAS CUCHILLAS DE LUTZ, USTED SE BENEFICIA DE:

- » Unos filos de corte limpios sin formación de cantos
- » Menos polvo en el corte
- » Unas mayores velocidades en el corte
- » Una mayor productividad gracias a la disminución de los cambios de cuchillas





CUCHILLAS ESPECIALES | LÁMINA | FIBRAS QUÍMICAS Y DE VIDRIO | CUCHILLAS PARA MEDICINA | INDUSTRIA ALIMENTARIA
OFICIOS MANUALES/BRICOLAJE | INDUSTRIA PROVEEDORA DE LA AUTOMOCIÓN | MATERIALES TEXTILES TÉCNICOS

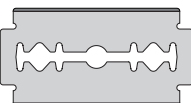
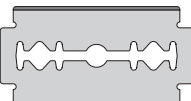
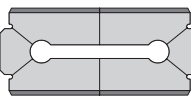
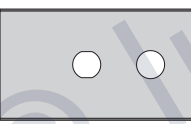
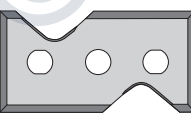

Derechos de marca: LUTZ GmbH & Co. KG, Solingen, Alemania, es la propietaria de todas las marcas que se utilizan en las páginas web de LUTZ. Queda prohibida la utilización de todos los logotipos, marcas y distintivos por parte de terceras personas. Esto se aplica en especial a la marca nominativa / marca gráfica "LUTZ BLADES exactly" registrada a nivel internacional. LUTZ denunciará cualquier violación del derecho de marca.

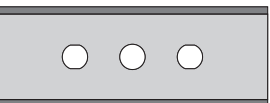
Derechos de propiedad intelectual: © COPYRIGHT LUTZ GmbH & Co. KG, Solingen, Alemania. Reservados todos los derechos. Los textos, fotografías, gráficos, dibujos técnicos, diseños y otras informaciones incluidas en nuestras publicaciones, así como su disposición dentro de la página web de LUTZ, están sujetos al derecho de propiedad intelectual y a otras leyes de protección. LUTZ autoriza la visualización y la descarga de todos los contenidos de sus páginas web exclusivamente para fines no comerciales. Estos contenidos no pueden reproducirse, exhibirse, difundirse o utilizarse de otro modo para fines públicos o comerciales. Los contenidos no podrán modificarse ni utilizarse en otras páginas web u ordenadores conectados en red sin el consentimiento por escrito de LUTZ GmbH & Co. KG.

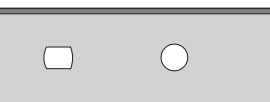
No descartamos errores en los datos incluidos en esta publicación. Les remitimos a nuestras Condiciones Generales Comerciales, que encontrarán en la página www.lutz-blades.com.

Nº de artículo	Longitud (mm)	Ancho (mm)	Grosor (mm)
	43,0	22,2	0,10
0420.0150			0,15
0420.0200			0,20
0420.0300			0,30
	43,0	22,2	0,20
0436.0200			
	43,5	19,0	0,10
0425.0100			
0428.0200			0,20
	52,7	22,2	0,15
0520.0150			
	43,0	22,0	1,00
0470.1000			

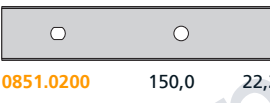
Nº de artículo	Longitud (mm)	Ancho (mm)	Grosor (mm)
	60,0	22,2	0,10
0600.0130			0,13
0600.0150			0,15
0600.0200			0,20
0600.0300			0,30
0600.0400			0,40
0500.0130	50,0		0,13
0500.0150			0,15
0500.0300			0,30
	80,0	22,2	0,20
0800.0200			
0800.0300			0,30
	80,0	22,2	0,20
0810.0200			
0812.0200	100,0		
	94,0	22,2	0,30
0850.0300			

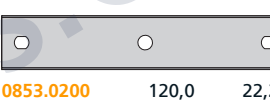
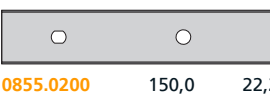
Nº de artículo	Longitud (mm)	Ancho (mm)	Grosor (mm)
	150,0	22,2	0,20
0851.0200			
	118,0	22,2	0,15
0852.0150			
	120,0	22,2	0,20
0853.0200			
	150,0	22,2	0,20
0855.0200			
0856.0200	140,0		0,20
0857.0150	125,0		0,15

MEJORAR LO BUENO:

LOS RECUBRIMIENTOS DE MATERIAL DURO AUMENTAN LA DURABILIDAD

Como fabricantes de cuchillas especiales de alta calidad, podemos ofrecer distintos tipos de recubrimientos (TiN, TiC, TiAlN, CrN, DLC, TiCN, PTFE etc.) que aumentan la

vida útil de las cuchillas al cortar láminas blancas, láminas de aluminio, láminas LLDPE y PET de alto llenado, bandas magnéticas, láminas OPP y BOPP y otros tipos





de láminas. Estaremos encantados de asesorarle.





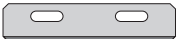
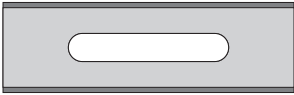
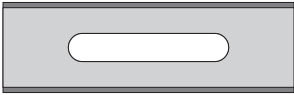
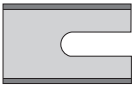
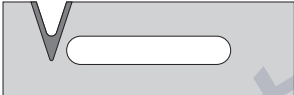

CUCHILLAS ESPECIALES | LÁMINA | FIBRAS QUÍMICAS Y DE VIDRIO | CUCHILLAS PARA MEDICINA | INDUSTRIA ALIMENTARIA
OFICIOS MANUALES/BRICOLAJE | INDUSTRIA PROVEEDORA DE LA AUTOMOCIÓN | MATERIALES TEXTILES TÉCNICOS

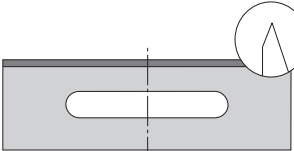

Derechos de marca: LUTZ GmbH & Co. KG, Solingen, Alemania, es la propietaria de todas las marcas que se utilizan en las páginas web de LUTZ. Queda prohibida la utilización de todos los logotipos, marcas y distintivos por parte de terceras personas. Esto se aplica en especial a la marca nominativa / marca gráfica "LUTZ BLADES exactly" registrada a nivel internacional. LUTZ denunciará cualquier violación del derecho de marca.

Derechos de propiedad intelectual: © COPYRIGHT LUTZ GmbH & Co. KG, Solingen, Alemania. Reservados todos los derechos. Los textos, fotografías, gráficos, dibujos técnicos, diseños y otras informaciones incluidas en nuestras publicaciones, así como su disposición dentro de la página web de LUTZ, están sujetos al derecho de propiedad intelectual y a otras leyes de protección. LUTZ autoriza la visualización y la descarga de todos los contenidos de sus páginas web exclusivamente para fines no comerciales. Estos contenidos no pueden reproducirse, exhibirse, difundirse o utilizarse de otro modo para fines públicos o comerciales. Los contenidos no podrán modificarse ni utilizarse en otras páginas web u ordenadores conectados en red sin el consentimiento por escrito de LUTZ GmbH & Co. KG.

No descartamos errores en los datos incluidos en esta publicación. Les remitimos a nuestras Condiciones Generales Comerciales, que encontrarán en la página www.lutz-blades.com.

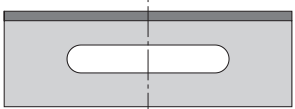
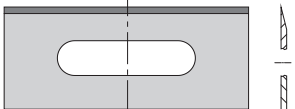
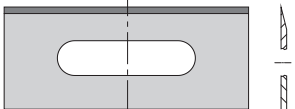
Nº de artículo	Longitud (mm)	Ancho (mm)	Grosor (mm)
 6030.0254	38,0	8,0	0,25
 0707.0380	57,0	19,1	0,38
 0710.0400	57,7	18,8	0,40
 0697.0400	28,5	19,1	0,40
 4307.1000	57,7	19,1	1,00
 0711.0430	57,0	19,1	0,43
 0713.0630	57,2	19,1	0,63
 0709.0380	57,0	18,8	0,38
 0730.1000	57,7	19,1	1,00

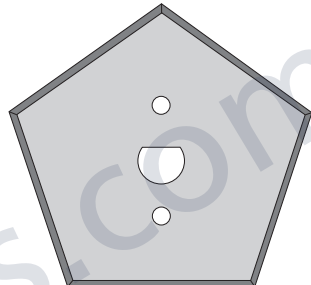
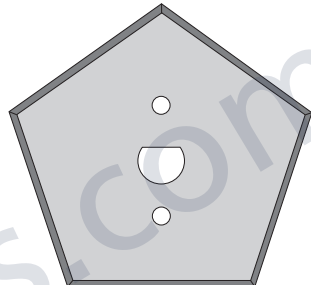
Nº de artículo	Longitud (mm)	Ancho (mm)	Grosor (mm)
 0700.0400	59,0	18,8	0,40
 0698.0400	59,0	18,8	0,40
 0703.0380	57,0	19,1	0,38
 0705.0400	57,0	18,8	0,40
 0714.0500	57,0	19,1	0,50
 0715.0900	59,0	19,1	0,90
 0729.0630	57,2	19,1	0,60
 0717.0630	57,2	19,1	0,63
 0724.0300	45,0	18,8	0,30
 0718.0400	45,0	18,8	0,40

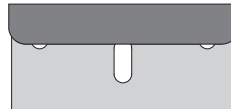
Nº de artículo	Longitud (mm)	Ancho (mm)	Grosor (mm)
 2650.0530	41,4	63,8	0,53
 2651.0530	40,9	63,0	0,53
 0308.0228	40,0	19,5	0,23
 0300.0250	40,0	19,9	0,25

CUCHILLAS CIRCULARES DE LUTZ BLADES: PARA QUE SU PRODUCCIÓN NUNCA DEJE DE FUNCIONAR

Gracias a su gran precisión de hoja de afeitar, a su planitud y a su dureza, nuestras cuchillas circulares se encuentran desde hace años



entre las mejores del mercado. Y nosotros trabajamos día a día para mantener esta posición líder.

CUCHILLAS ESPECIALES | LÁMINA | FIBRAS QUÍMICAS Y DE VIDRIO | CUCHILLAS PARA MEDICINA | INDUSTRIA ALIMENTARIA
OFICIOS MANUALES/BRICOLAJE | INDUSTRIA PROVEEDORA DE LA AUTOMOCIÓN | MATERIALES TEXTILES TÉCNICOS

Derechos de marca: LUTZ GmbH & Co. KG, Solingen, Alemania, es la propietaria de todas las marcas que se utilizan en las páginas web de LUTZ. Queda prohibida la utilización de todos los logotipos, marcas y distintivos por parte de terceras personas. Esto se aplica en especial a la marca nominativa / marca gráfica "LUTZ BLADES exactly" registrada a nivel internacional. LUTZ denunciará cualquier violación del derecho de marca.

Derechos de propiedad intelectual: © COPYRIGHT LUTZ GmbH & Co. KG, Solingen, Alemania. Reservados todos los derechos. Los textos, fotografías, gráficos, dibujos técnicos, diseños y otras informaciones incluidas en nuestras publicaciones, así como su disposición dentro de la página web de LUTZ, están sujetos al derecho de propiedad intelectual y a otras leyes de protección. LUTZ autoriza la visualización y la descarga de todos los contenidos de sus páginas web exclusivamente para fines no comerciales. Estos contenidos no pueden reproducirse, exhibirse, difundirse o utilizarse de otro modo para fines públicos o comerciales. Los contenidos no podrán modificarse ni utilizarse en otras páginas web u ordenadores conectados en red sin el consentimiento por escrito de LUTZ GmbH & Co. KG.

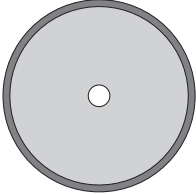
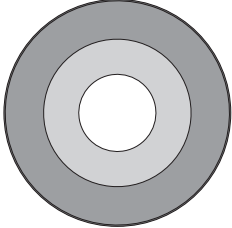
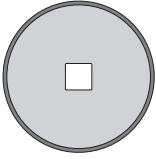
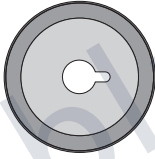
No descartamos errores en los datos incluidos en esta publicación. Les remitimos a nuestras Condiciones Generales Comerciales, que encontrarán en la página www.lutz-blades.com.

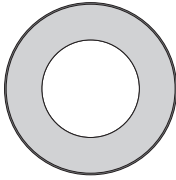
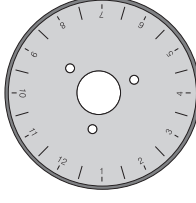
Nº de artículo	Diámetro exterior (mm)	Diámetro interior (mm)	Grosor (mm)	Nº de artículo	Diámetro exterior (mm)	Diámetro interior (mm)	Grosor (mm)	Nº de artículo	Diámetro exterior (mm)	Diámetro interior (mm)	Grosor (mm)
	254,0	28,6	3,20		100,0	34,0	1,00		50,0	20,0	0,20
0110.3200				0125.1000				0145.0200			
	40,0 26,0	7,0	0,30		45,0	10,0	0,50		100,0	22,0	1,00
0108.0300 0114.0300				0119.0500				0115.1000			
	30,0	10,0	0,10		30,0 50,0 70,0	17,0 25,0 48,0	0,10 0,15 0,15		44,0	10,0	0,30
0129.0100				0120.0100 0126.0150 0175.0150				0105.0300			
	30,0	5,0	0,30								
0104.0300											

CUCHILLAS EN MÁQUINAS DE CORTE: NOSOTROS SOMOS EL SOCIO ADECUADO PARA USTED

Ofrecemos cuchillas de recambio para las máquinas de los siguientes fabricantes:







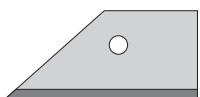

- » Windmüller & Hölscher[®]
- » Reifenhäuser[®]
- » Starlinger[®]
- » Kampf[®]
- » Barmag[®]
- » Brückner[®]
- » SML/Lenzing[®]
- » Atlas[®]
- » Goebel[®]
- ... y otros

CUCHILLAS ESPECIALES | LÁMINA | FIBRAS QUÍMICAS Y DE VIDRIO | CUCHILLAS PARA MEDICINA | INDUSTRIA ALIMENTARIA
OFICIOS MANUALES/BRICOLAJE | INDUSTRIA PROVEEDORA DE LA AUTOMOCIÓN | MATERIALES TEXTILES TÉCNICOS

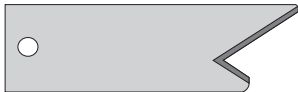
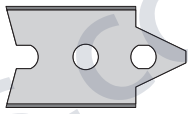
Derechos de marca: LUTZ GmbH & Co. KG, Solingen, Alemania, es la propietaria de todas las marcas que se utilizan en las páginas web de LUTZ. Queda prohibida la utilización de todos los logotipos, marcas y distintivos por parte de terceras personas. Esto se aplica en especial a la marca nominativa / marca gráfica "LUTZ BLADES exactly" registrada a nivel internacional. LUTZ denunciará cualquier violación del derecho de marca.

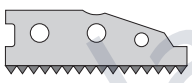
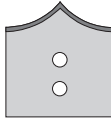
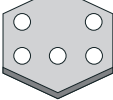
Derechos de propiedad intelectual: © COPYRIGHT LUTZ GmbH & Co. KG, Solingen, Alemania. Reservados todos los derechos. Los textos, fotografías, gráficos, dibujos técnicos, diseños y otras informaciones incluidas en nuestras publicaciones, así como su disposición dentro de la página web de LUTZ, están sujetos al derecho de propiedad intelectual y a otras leyes de protección. LUTZ autoriza la visualización y la descarga de todos los contenidos de sus páginas web exclusivamente para fines no comerciales. Estos contenidos no pueden reproducirse, exhibirse, difundirse o utilizarse de otro modo para fines públicos o comerciales. Los contenidos no podrán modificarse ni utilizarse en otras páginas web u ordenadores conectados en red sin el consentimiento por escrito de LUTZ GmbH & Co. KG.

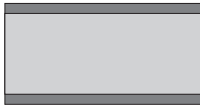
No descartamos errores en los datos incluidos en esta publicación. Les remitimos a nuestras Condiciones Generales Comerciales, que encontrarán en la página www.lutz-blades.com.

Nº de artículo	Longitud (mm)	Ancho (mm)	Grosor (mm)	Nº de artículo	Longitud (mm)	Ancho (mm)	Grosor (mm)	Nº de artículo	Longitud (mm)	Ancho (mm)	Grosor (mm)
 0021.0400	21,0	8,0	0,40	 1052.0680	42,4	19,0	0,68	 0840.0300	99,0	20,0	0,30
 0023.0500	14,0	12,0	0,50	 0918.0800	65,0	19,0	0,80	 0220.0300	39,5	22,2	0,30
 0016.0500	19,0	16,9	0,50	 4011.0880	40,0	14,0	0,88	 1240.0380	24,0	25,4	0,38
 0010.0400 0014.0500	23,0	21,0	0,40 0,50	 0801.0300	43,0	22,2	0,30	 1350.0400	24,3	22,0	0,40
 0012.0500 0013.0200	23,8	21,0	0,50 0,20	 0802.0400	43,0	22,2	0,40				
 0441.0150	43,0	22,2	0,15								

LUTZ BLADES FABRICA MÁS DE 500 MODELOS DE CUCHILLAS ESPECIALES A PARTIR DEL DIBUJO DEL CLIENTE

Nuestra gama de productos incluye cuchillas especiales serradas, dentadas, onduladas, curvadas, puntiagudas, entalladas, de varios filos y acodadas, así como combi-

naciones de varias formas y geometrías.

Gracias al Rapid Prototyping y a nuestra altamente flexible tecno-











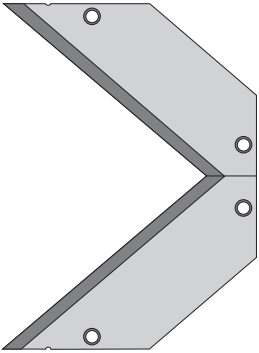
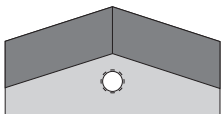

logía de fabricación, fabricamos sus cuchillas especiales en pequeñas series en el transcurso de pocos días.

CUCHILLAS ESPECIALES | LÁMINA | FIBRAS QUÍMICAS Y DE VIDRIO | CUCHILLAS PARA MEDICINA | INDUSTRIA ALIMENTARIA
OFICIOS MANUALES/BRICOLAJE | INDUSTRIA PROVEEDORA DE LA AUTOMOCIÓN | MATERIALES TEXTILES TÉCNICOS

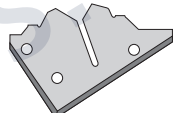
Derechos de marca: LUTZ GmbH & Co. KG, Solingen, Alemania, es la propietaria de todas las marcas que se utilizan en las páginas web de LUTZ. Queda prohibida la utilización de todos los logotipos, marcas y distintivos por parte de terceras personas. Esto se aplica en especial a la marca nominativa / marca gráfica "LUTZ BLADES exactly" registrada a nivel internacional. LUTZ denunciará cualquier violación del derecho de marca.

Derechos de propiedad intelectual: © COPYRIGHT LUTZ GmbH & Co. KG, Solingen, Alemania. Reservados todos los derechos. Los textos, fotografías, gráficos, dibujos técnicos, diseños y otras informaciones incluidas en nuestras publicaciones, así como su disposición dentro de la página web de LUTZ, están sujetos al derecho de propiedad intelectual y a otras leyes de protección. LUTZ autoriza la visualización y la descarga de todos los contenidos de sus páginas web exclusivamente para fines no comerciales. Estos contenidos no pueden reproducirse, exhibirse, difundirse o utilizarse de otro modo para fines públicos o comerciales. Los contenidos no podrán modificarse ni utilizarse en otras páginas web u ordenadores conectados en red sin el consentimiento por escrito de LUTZ GmbH & Co. KG.

No descartamos errores en los datos incluidos en esta publicación. Les remitimos a nuestras Condiciones Generales Comerciales, que encontrarán en la página www.lutz-blades.com.

Nº de artículo	Longitud (mm)	Ancho (mm)	Grosor (mm)	Nº de artículo	Longitud (mm)	Ancho (mm)	Grosor (mm)	Nº de artículo	Longitud (mm)	Ancho (mm)	Grosor (mm)
	92,0	67,9	0,50		50,0	25,0	2,0		21,5	11,5	0,69
	29,0	5,0	0,40		12,0	4,1	0,40		41,0	5,6	0,50
	90,0	14,0	2,50		50,0	20,0	0,40		32,0	32,0	0,69
	18,8	4,8	0,50		7,0	7,0	0,68		23,0	15,6	0,65
					10,3	12,0	1,20				
	413,0	40,0	1,00								

LAS CUCHILLAS PARA LÁMINAS DE LUTZ SE CARACTERIZAN POR:







- » Los mejores materiales
- » El cumplimiento de las tolerancias más estrictas
- » Una dureza óptima
- » Unos recubrimientos de alto rendimiento especialmente seleccionados

CUCHILLAS ESPECIALES | LÁMINA | FIBRAS QUÍMICAS Y DE VIDRIO | CUCHILLAS PARA MEDICINA | INDUSTRIA ALIMENTARIA
OFICIOS MANUALES/BRICOLAJE | INDUSTRIA PROVEEDORA DE LA AUTOMOCIÓN | MATERIALES TEXTILES TÉCNICOS

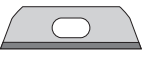
Derechos de marca: LUTZ GmbH & Co. KG, Solingen, Alemania, es la propietaria de todas las marcas que se utilizan en las páginas web de LUTZ. Queda prohibida la utilización de todos los logotipos, marcas y distintivos por parte de terceras personas. Esto se aplica en especial a la marca nominativa / marca gráfica "LUTZ BLADES exactly" registrada a nivel internacional. LUTZ denunciará cualquier violación del derecho de marca.

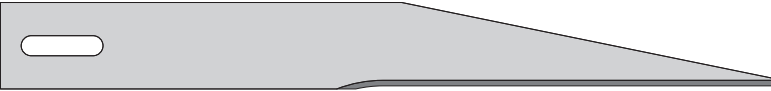
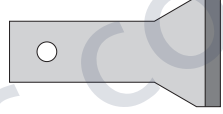
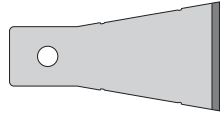

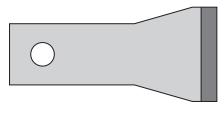
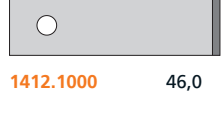
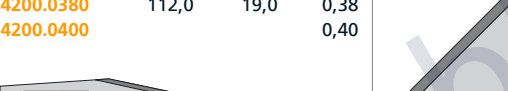
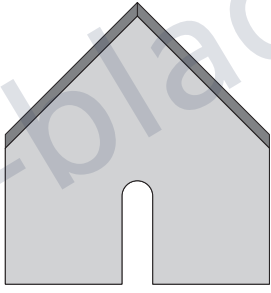

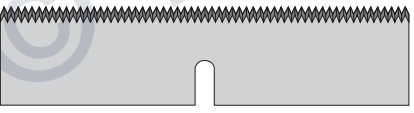
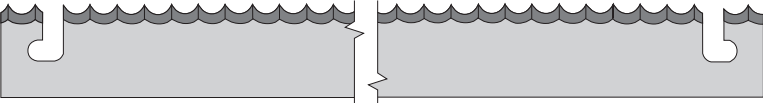





Derechos de propiedad intelectual: © COPYRIGHT LUTZ GmbH & Co. KG, Solingen, Alemania. Reservados todos los derechos. Los textos, fotografías, gráficos, dibujos técnicos, diseños y otras informaciones incluidas en nuestras publicaciones, así como su disposición dentro de la página web de LUTZ, están sujetos al derecho de propiedad intelectual y a otras leyes de protección. LUTZ autoriza la visualización y la descarga de todos los contenidos de sus páginas web exclusivamente para fines no comerciales. Estos contenidos no pueden reproducirse, exhibirse, difundirse o utilizarse de otro modo para fines públicos o comerciales. Los contenidos no podrán modificarse ni utilizarse en otras páginas web u ordenadores conectados en red sin el consentimiento por escrito de LUTZ GmbH & Co. KG.

No descartamos errores en los datos incluidos en esta publicación. Les remitimos a nuestras Condiciones Generales Comerciales, que encontrarán en la página www.lutz-blades.com.

Nº de artículo	Longitud (mm)	Ancho (mm)	Grosor (mm)	Nº de artículo	Longitud (mm)	Ancho (mm)	Grosor (mm)	Nº de artículo	Longitud (mm)	Ancho (mm)	Grosor (mm)
	31,0	9,0	0,60		33,3	7,8	0,30		14,0	12,9	0,40
	250,0	28,0	1,00		46,0	24,0	0,80		46,5	24,2	1,00
	112,0	19,0	0,38		44,0	20,0	0,80		46,0	13,2	1,00
	112,0	19,0	0,40		60,0	64,0	1,20				
	40,5	8,2	0,40								
	108,0	25,4	0,51								
	499,0	20,0	1,00								

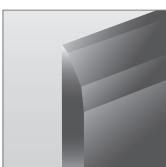
FORMAS DE FILOS

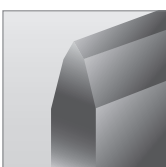
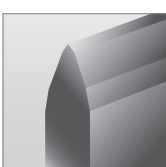
Utilice la siguiente matriz para definir las formas de filo:

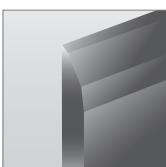
		1 filo	2 filos	convexo	cóncavo
2 caras					
		a	g	m	t
		b	h	n	u
		c	i	o	v
		d	j	p	w
		e	k	r	x
1 cara		f	l	s	y
					
					

Derechos de marca: LUTZ GmbH & Co. KG, Solingen, Alemania, es la propietaria de todas las marcas que se utilizan en las páginas web de LUTZ. Queda prohibida la utilización de todos los logotipos, marcas y distintivos por parte de terceras personas. Esto se aplica en especial a la marca nominativa / marca gráfica "LUTZ BLADES exactly" registrada a nivel internacional. LUTZ denunciará cualquier violación del derecho de marca.

Derechos de propiedad intelectual: © COPYRIGHT LUTZ GmbH & Co. KG, Solingen, Alemania. Reservados todos los derechos. Los textos, fotografías, gráficos, dibujos técnicos, diseños y otras informaciones incluidas en nuestras publicaciones, así como su disposición dentro de la página web de LUTZ, están sujetos al derecho de propiedad intelectual y a otras leyes de protección. LUTZ autoriza la visualización y la descarga de todos los contenidos de sus páginas web exclusivamente para fines no comerciales. Estos contenidos no pueden reproducirse, exhibirse, difundirse o utilizarse de otro modo para fines públicos o comerciales. Los contenidos no podrán modificarse ni utilizarse en otras páginas web u ordenadores conectados en red sin el consentimiento por escrito de LUTZ GmbH & Co. KG.

No descartamos errores en los datos incluidos en esta publicación. Les remitimos a nuestras Condiciones Generales Comerciales, que encontrarán en la página www.lutz-blades.com.

RECUBRIMIENTOS

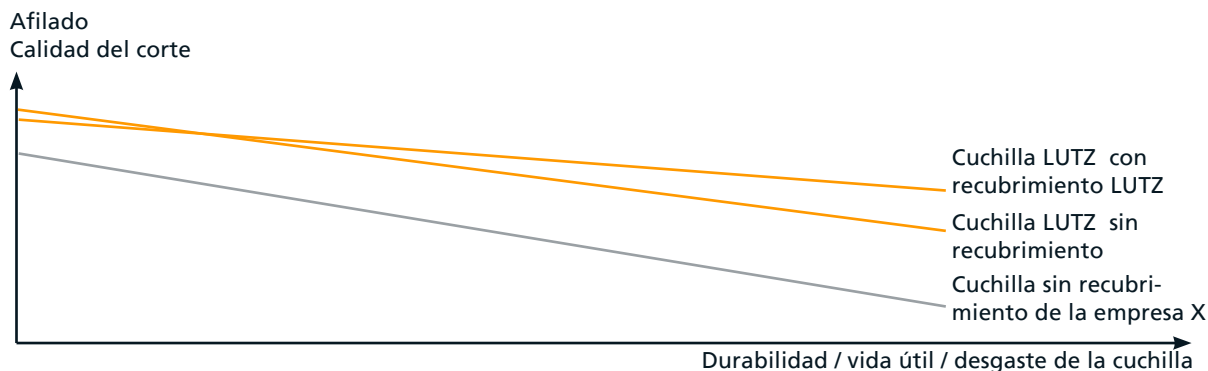

El programa de recubrimientos de LUTZ incluye las siguientes variantes:

TiN

Material duro estándar con alta resistencia al desgaste con un coeficiente de fricción relativamente alto (comparado con el acero como material de referencia: aprox. entre 0,4 y 0,7), normalmente de color dorado, puede utilizarse con toda seguridad hasta aprox. 300°C.

TiC

Tiene una menor resistencia al desgaste que TiN y un coeficiente de fricción considerablemente menor (comparado con el acero como material de referencia: aprox. entre 0,3 y 0,5), normalmente de color antracita.

TiCN

Material de recubrimiento a medio camino entre la alta resistencia al desgaste de TiN y el bajo coeficiente de fricción de TiC, posición relativa entre TiN y TiC en función de la proporción de C y N, habitualmente de color antracita.

TiAlN

Tiene una mayor resistencia a la oxidación que TiN y un coeficiente de fricción similar, habitualmente es de color azul antracita.

ZrN

Con una resistencia al desgaste similar a TiN, pero con una estructura (morfología) más densa y, por lo tanto, una mayor resistencia a las picaduras con una carga comparable, habitualmente es de color acero.

CrN

Tiene una menor resistencia al desgaste que TiN. La ventaja de CrN es que tiene menores tensiones inherentes que TiN. Por lo tanto, puede ser utilizado en aplicaciones con grandes fuerzas de flexión.

DLC

Tiene una alta resistencia al desgaste y un bajo coeficiente de fricción (aprox. 0,1 en comparación con el acero como material de referencia); es sensible a los impactos y a las altas temperaturas (entre 100 y 300°C en función de la estructura).

Teflon® PTFE

Recubrimiento antiadherente. Gracias a la baja tensión de la superficie prácticamente no se quedan adheridas partículas extrañas al filo. Resistente a los ácidos y lejías. Resistencia a la fricción claramente reducida. La baja fricción estática permite cortes limpios, por lo que resulta especialmente indicado en el sector médico. Baja resistencia al desgaste. No resulta indicado si se utiliza junto con sodio y a temperaturas superiores a los 250°C.

Barniz de color

Se aplica por toda la superficie, sirve de ayuda para la clasificación en caso de distintos grosores de material y como protección contra la corrosión.

Azules / negros

Se aplican por toda la superficie, proporcionan una ligera protección contra la corrosión aumentando la solidez y también sirven de ayuda para la distinción.

SELECCIÓN DE MATERIALES

Fabricamos nuestras cuchillas en grosores entre 0,06 y 3,0 mm y con durezas finales entre 40 y 85 HRc.



Nuestro programa de materiales incluye:

- » Aceros al carbono
- » Aceros resistentes a la herrumbre e inoxidables
- » Aceros rápidos de alto rendimiento (HSS)
- » Aceros de herramientas
- » Metales duros
- » Cerámicas

Derechos de marca: LUTZ GmbH & Co. KG, Solingen, Alemania, es la propietaria de todas las marcas que se utilizan en las páginas web de LUTZ. Queda prohibida la utilización de todos los logotipos, marcas y distintivos por parte de terceras personas. Esto se aplica en especial a la marca nominativa / marca gráfica "LUTZ BLADES exactly" registrada a nivel internacional. LUTZ denunciará cualquier violación del derecho de marca.

Derechos de propiedad intelectual: © COPYRIGHT LUTZ GmbH & Co. KG, Solingen, Alemania. Reservados todos los derechos. Los textos, fotografías, gráficos, dibujos técnicos, diseños y otras informaciones incluidas en nuestras publicaciones, así como su disposición dentro de la página web de LUTZ, están sujetos al derecho de propiedad intelectual y a otras leyes de protección. LUTZ autoriza la visualización y la descarga de todos los contenidos de sus páginas web exclusivamente para fines no comerciales. Estos contenidos no pueden reproducirse, exhibirse, difundirse o utilizarse de otro modo para fines públicos o comerciales. Los contenidos no podrán modificarse ni utilizarse en otras páginas web u ordenadores conectados en red sin el consentimiento por escrito de LUTZ GmbH & Co. KG.

No descartamos errores en los datos incluidos en esta publicación. Les remitimos a nuestras Condiciones Generales Comerciales, que encontrarán en la página www.lutz-blades.com.