



CORTAR DE FORMA MÁS ECONÓMICA CON LAS CUCHILLAS DE MÁQUINA Y LAS CUCHILLAS PARA LA INDUSTRIA ALIMENTARIA

CUCHILLAS ESPECIALES

LÁMINA

FIBRAS QUÍMICAS Y DE VIDRIO

CUCHILLAS PARA MEDICINA

INDUSTRIA ALIMENTARIA

OFICIOS MANUALES/BRICOLAJE

INDUSTRIA DE LA AUTOMOCIÓN

MATERIALES TEXTILES TÉCNICOS



CUCHILLAS DE DESPELEJAR Y DESVELAR Y CUCHILLOS OSCILANTES PARA LA INDUSTRIA CÁRNICA

Unas cuchillas de despellejar y desvelar y unos cuchillos oscilantes excelentes aumentan la eficiencia de sus procesos de procesamiento de la carne, así como la calidad de la propia carne.

LUTZ BLADES es desde hace años uno de los fabricantes líderes en este sector. Nuestras cuchillas de despellejar y desvelar se utilizan en el procesamiento de carne de vacuno, de cerdo y de cordero.

Nuestras cuchillas se utilizan en todas las máquinas más habituales del sector, tales como Treif, Grasselli, Maja, Weber o Townsend, en distintas dimensiones.



CUCHILLAS ESPECIALES | LÁMINA | FIBRAS QUÍMICAS Y DE VIDRIO | CUCHILLAS PARA MEDICINA | **INDUSTRIA ALIMENTARIA**
OFICIOS MANUALES/BRICOLAJE | INDUSTRIA PROVEEDORA DE LA AUTOMOCIÓN | MATERIALES TEXTILES TÉCNICOS



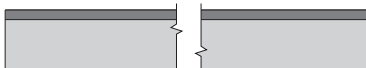
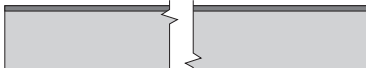
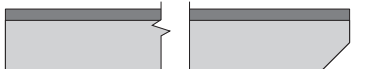

Derechos de marca: LUTZ GmbH & Co. KG, Solingen, Alemania, es la propietaria de todas las marcas que se utilizan en las páginas web de LUTZ. Queda prohibida la utilización de todos los logotipos, marcas y distintivos por parte de terceras personas. Esto se aplica en especial a la marca nominativa / marca gráfica "LUTZ BLADES exactly" registrada a nivel internacional. LUTZ denunciará cualquier violación del derecho de marca.

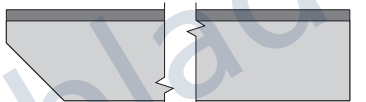

Derechos de propiedad intelectual: © COPYRIGHT LUTZ GmbH & Co. KG, Solingen, Alemania. Reservados todos los derechos. Los textos, fotografías, gráficos, dibujos técnicos, diseños y otras informaciones incluidas en nuestras publicaciones, así como su disposición dentro de la página web de LUTZ, están sujetos al derecho de propiedad intelectual y a otras leyes de protección. LUTZ autoriza la visualización y la descarga de todos los contenidos de sus páginas web exclusivamente para fines no comerciales. Estos contenidos no pueden reproducirse, exhibirse, difundirse o utilizarse de otro modo para fines públicos o comerciales. Los contenidos no podrán modificarse ni utilizarse en otras páginas web u ordenadores conectados en red sin el consentimiento por escrito de LUTZ GmbH & Co. KG.

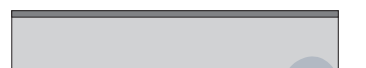
No descartamos errores en los datos incluidos en esta publicación. Les remitimos a nuestras Condiciones Generales Comerciales, que encontrarán en la página www.lutz-blades.com.

Nº de artículo	Longitud (mm)	Ancho (mm)	Grosor (mm)
	variable	20,0	1,00
3015.1000			
3068.1000		22,0	0,70
3069.0700			
3062.1000			1,00
3101.1000			
3031.0700		25,0	0,70
3087.1000		20,0	1,00
	variable	22,0	0,70
3016.0700			
	variable	22,0	0,70
3023.0700			
3078.0700			
3026.1000	variable	20,0	1,00

Nº de artículo	Longitud (mm)	Ancho (mm)	Grosor (mm)
	95,3	22,0	0,70
7191.0700			
	40,0	variable	0,50
3410.0500			
	variable	22,0	0,70
3089.0700			

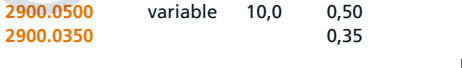
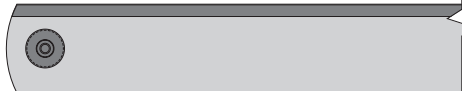
Nº de artículo	Longitud (mm)	Ancho (mm)	Grosor (mm)
	95,2	22,0	0,70
7190.0700			
	77,0	22,0	0,70
3019.0700			
	460,0	12,5	0,60
3079.0600			
	120,0	22,0	0,70
3070.0700			

	variable	10,0	0,50
2900.0500			
			0,35
	variable	16,0	0,50
2901.0500			
	variable	10,0	0,50
2902.0500			

CUCHILLAS DE RECAMBIO Y CUCHILLAS DE MÁQUINA DE LUTZ PARA LA INDUSTRIA ALIMENTARIA

Los procesos de corte en la elaboración de alimentos requieren una enorme eficiencia y calidad, tanto en el procesamiento de carne de vacuno y cerdo, de aves, de

pescado o de verduras y hortalizas como de patatas fritas. LUTZ BLADES fabrica una amplia gama de cuchillas de recambio y cuchillas de máquina para este sector y

trabaja con éxito desde hace años con las principales empresas del mercado.





CUCHILLAS ESPECIALES | LÁMINA | FIBRAS QUÍMICAS Y DE VIDRIO | CUCHILLAS PARA MEDICINA | **INDUSTRIA ALIMENTARIA**
OFICIOS MANUALES/BRICOLAJE | INDUSTRIA PROVEEDORA DE LA AUTOMOCIÓN | MATERIALES TEXTILES TÉCNICOS

Derechos de marca: LUTZ GmbH & Co. KG, Solingen, Alemania, es la propietaria de todas las marcas que se utilizan en las páginas web de LUTZ. Queda prohibida la utilización de todos los logotipos, marcas y distintivos por parte de terceras personas. Esto se aplica en especial a la marca nominativa / marca gráfica "LUTZ BLADES exactly" registrada a nivel internacional. LUTZ denunciará cualquier violación del derecho de marca.

Derechos de propiedad intelectual: © COPYRIGHT LUTZ GmbH & Co. KG, Solingen, Alemania. Reservados todos los derechos. Los textos, fotografías, gráficos, dibujos técnicos, diseños y otras informaciones incluidas en nuestras publicaciones, así como su disposición dentro de la página web de LUTZ, están sujetos al derecho de propiedad intelectual y a otras leyes de protección.

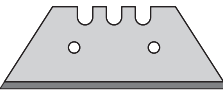
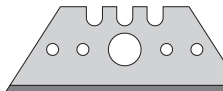
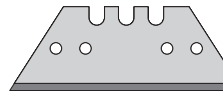
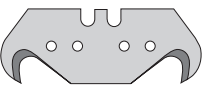
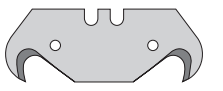
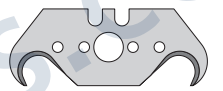
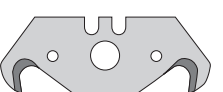
LUTZ autoriza la visualización y la descarga de todos los contenidos de sus páginas web exclusivamente para fines no comerciales. Estos contenidos no pueden reproducirse, exhibirse, difundirse o utilizarse de otro modo para fines públicos o comerciales. Los contenidos no podrán modificarse ni utilizarse en otras páginas web u ordenadores conectados en red sin el consentimiento por escrito de LUTZ GmbH & Co. KG.

No descartamos errores en los datos incluidos en esta publicación. Les remitimos a nuestras Condiciones Generales Comerciales, que encontrarán en la página www.lutz-blades.com.

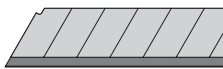
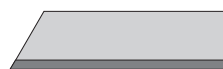
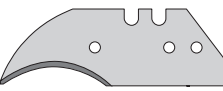
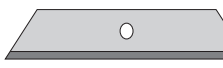
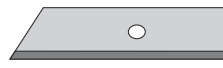
Nº de artículo	Longitud (mm)	Ancho (mm)	Grosor (mm)	Nº de artículo	Longitud (mm)	Ancho (mm)	Grosor (mm)	Nº de artículo	Longitud (mm)	Ancho (mm)	Grosor (mm)
	52,0	18,7	0,40		52,0	18,7	0,40		52,0	18,7	0,40
1005.0500			0,50	1010.0500			0,50	1000.0500			0,50
1005.0650			0,65	1010.0650			0,65	1000.0650			0,65
	50,7	18,7	0,50		50,7	18,7	0,65		48,2	18,7	0,50
1250.0630			0,63	1251.0500			0,50	1256.0650			0,65
1250.0650			0,65								
	50,7	18,7	0,65		43,0	22,0	0,10		80,0	9,1	0,40
1267.0500			0,50	0420.0150			0,15				
				0420.0200			0,20				
				0420.0300			0,30				
	80,0	9,1	0,40		100,0	17,7	0,50		100,0	17,7	0,50
	58,9	18,7	0,65		61,6	12,5	0,65		61,6	12,5	0,65

CON LAS CUCHILLAS DE RECAMBIO Y LAS CUCHILLAS DE MÁQUINA LUTZ, USTED SE BENEFICIA DE:





- » Una mayor productividad gracias a la disminución de los cambios de cuchillas
- » Una mayor eficacia gracias a una reducción de los desperdicios
- » Unos bajos costes de proceso gracias a menores tiempos muertos durante la fabricación
- » Un seguimiento de los lotes gracias a una identificación de las cuchillas
- » La flexibilidad a través de la realización de peticiones especiales

CUCHILLAS ESPECIALES | LÁMINA | FIBRAS QUÍMICAS Y DE VIDRIO | CUCHILLAS PARA MEDICINA | **INDUSTRIA ALIMENTARIA**
OFICIOS MANUALES/BRICOLAJE | INDUSTRIA PROVEEDORA DE LA AUTOMOCIÓN | MATERIALES TEXTILES TÉCNICOS



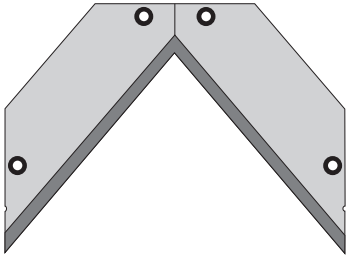
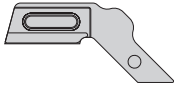
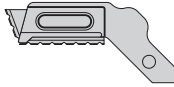

Derechos de marca: LUTZ GmbH & Co. KG, Solingen, Alemania, es la propietaria de todas las marcas que se utilizan en las páginas web de LUTZ. Queda prohibida la utilización de todos los logotipos, marcas y distintivos por parte de terceras personas. Esto se aplica en especial a la marca nominativa / marca gráfica "LUTZ BLADES exactly" registrada a nivel internacional. LUTZ denunciará cualquier violación del derecho de marca.

Derechos de propiedad intelectual: © COPYRIGHT LUTZ GmbH & Co. KG, Solingen, Alemania. Reservados todos los derechos. Los textos, fotografías, gráficos, dibujos técnicos, diseños y otras informaciones incluidas en nuestras publicaciones, así como su disposición dentro de la página web de LUTZ, están sujetos al derecho de propiedad intelectual y a otras leyes de protección. LUTZ autoriza la visualización y la descarga de todos los contenidos de sus páginas web exclusivamente para fines no comerciales. Estos contenidos no pueden reproducirse, exhibirse, difundirse o utilizarse de otro modo para fines públicos o comerciales. Los contenidos no podrán modificarse ni utilizarse en otras páginas web u ordenadores conectados en red sin el consentimiento por escrito de LUTZ GmbH & Co. KG.

No descartamos errores en los datos incluidos en esta publicación. Les remitimos a nuestras Condiciones Generales Comerciales, que encontrarán en la página www.lutz-blades.com.

Nº de artículo	Longitud (mm)	Ancho (mm)	Grosor (mm)
			
2802.0500	91,9	67,9	0,50
			
1765.0380	41,0	19,0	0,38
			
1766.0380	40,0	19,0	0,38
			
3022.0870	114,3	23,5	0,87
			
2580.0200	105,9	14,3	0,20
2581.0200	103,8	9,4	
2582.0200	99,8	14,2	
			
2500.0380	106,5	18,9	0,38
2501.0380	132,0		

Nº de artículo	Longitud (mm)	Ancho (mm)	Grosor (mm)
			
0220.0300	39,5	22,2	0,30
			
2550.2000	16,9	15,0	2,00
			
2530.0600	31,0	9,0	0,60
			
2525.0300	33,3	7,8	0,30

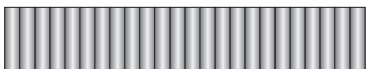
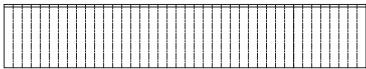
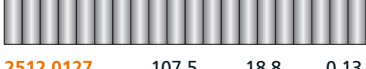
Nº de artículo	Longitud (mm)	Ancho (mm)	Grosor (mm)
			
			
2511.0127	107,7	18,9	0,13
2514.0127	107,5	18,9	0,13
			
			
2510.0200	106,6	18,9	0,20
			
			
2513.0200	106,9	25,1	0,20
			
			
2512.0127	107,5	18,8	0,13

LAS CUCHILLAS DE RECAMBIO Y CUCHILLAS DE MÁQUINA DE LUTZ SE CARACTERIZAN POR:

- » Unos materiales de la máxima calidad
- » Una dureza adaptada a su aplicación
- » La identificación de las cuchillas / el seguimiento de los lotes
- » Un mejor acabado de los filos cortantes (p.ej. contrabisel ancho)
- » Unos recubrimientos de alto rendimiento

CUCHILLAS ESPECIALES | LÁMINA | FIBRAS QUÍMICAS Y DE VIDRIO | CUCHILLAS PARA MEDICINA | **INDUSTRIA ALIMENTARIA**
OFICIOS MANUALES/BRICOLAJE | INDUSTRIA PROVEEDORA DE LA AUTOMOCIÓN | MATERIALES TEXTILES TÉCNICOS

Derechos de marca: LUTZ GmbH & Co. KG, Solingen, Alemania, es la propietaria de todas las marcas que se utilizan en las páginas web de LUTZ. Queda prohibida la utilización de todos los logotipos, marcas y distintivos por parte de terceras personas. Esto se aplica en especial a la marca nominativa / marca gráfica "LUTZ BLADES exactly" registrada a nivel internacional. LUTZ denunciará cualquier violación del derecho de marca.





Derechos de propiedad intelectual: © COPYRIGHT LUTZ GmbH & Co. KG, Solingen, Alemania. Reservados todos los derechos. Los textos, fotografías, gráficos, dibujos técnicos, diseños y otras informaciones incluidas en nuestras publicaciones, así como su disposición dentro de la página web de LUTZ, están sujetos al derecho de propiedad intelectual y a otras leyes de protección. LUTZ autoriza la visualización y la descarga de todos los contenidos de sus páginas web exclusivamente para fines no comerciales. Estos contenidos no pueden reproducirse, exhibirse, difundirse o utilizarse de otro modo para fines públicos o comerciales. Los contenidos no podrán modificarse ni utilizarse en otras páginas web u ordenadores conectados en red sin el consentimiento por escrito de LUTZ GmbH & Co. KG.

No descartamos errores en los datos incluidos en esta publicación. Les remitimos a nuestras Condiciones Generales Comerciales, que encontrarán en la página www.lutz-blades.com.

Nº de artículo	Longitud (mm)	Ancho (mm)	Grosor (mm)	Nº de artículo	Longitud (mm)	Ancho (mm)	Grosor (mm)	Nº de artículo	Longitud (mm)	Ancho (mm)	Grosor (mm)
4020.0400	101,8	13,9	0,40	0852.0150	118,0	22,2	0,15				
3077.0686	516,0	25,0	0,69								
3053.1000	499,0	20,0	1,00								
3027.0700	445,0	22,0	0,70								
5076.0884	120,0	19,0	0,88								
8948.0500	126,0	50,0	0,50								

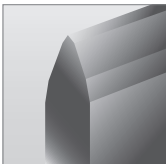
FORMAS DE FILOS

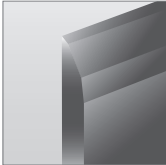
Utilice la siguiente matriz para definir las formas de filo:

		1 filo	2 filos	convexo	cóncavo
2 caras		f	l	s	y
		e	k	r	x
		d	j	p	w
		c	i	o	v
		b	h	n	u
		a	g	m	t

Derechos de marca: LUTZ GmbH & Co. KG, Solingen, Alemania, es la propietaria de todas las marcas que se utilizan en las páginas web de LUTZ. Queda prohibida la utilización de todos los logotipos, marcas y distintivos por parte de terceras personas. Esto se aplica en especial a la marca nominativa / marca gráfica "LUTZ BLADES exactly" registrada a nivel internacional. LUTZ denunciará cualquier violación del derecho de marca.

Derechos de propiedad intelectual: © COPYRIGHT LUTZ GmbH & Co. KG, Solingen, Alemania. Reservados todos los derechos. Los textos, fotografías, gráficos, dibujos técnicos, diseños y otras informaciones incluidas en nuestras publicaciones, así como su disposición dentro de la página web de LUTZ, están sujetos al derecho de propiedad intelectual y a otras leyes de protección. LUTZ autoriza la visualización y la descarga de todos los contenidos de sus páginas web exclusivamente para fines no comerciales. Estos contenidos no pueden reproducirse, exhibirse, difundirse o utilizarse de otro modo para fines públicos o comerciales. Los contenidos no podrán modificarse ni utilizarse en otras páginas web u ordenadores conectados en red sin el consentimiento por escrito de LUTZ GmbH & Co. KG.

No descartamos errores en los datos incluidos en esta publicación. Les remitimos a nuestras Condiciones Generales Comerciales, que encontrarán en la página www.lutz-blades.com.

RECUBRIMIENTOS

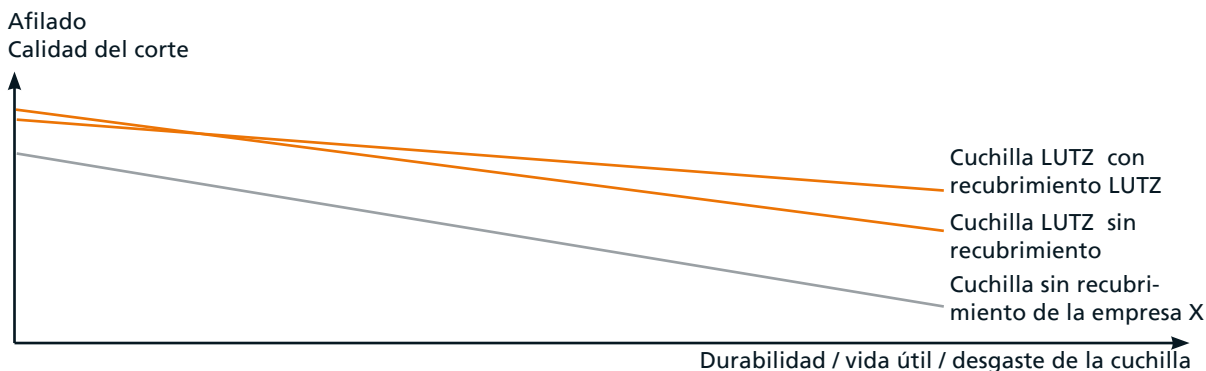

El programa de recubrimientos de LUTZ incluye las siguientes variantes:

TiN

Material duro estándar con alta resistencia al desgaste con un coeficiente de fricción relativamente alto (comparado con el acero como material de referencia: aprox. entre 0,4 y 0,7), normalmente de color dorado, puede utilizarse con toda seguridad hasta aprox. 300°C.

TiC

Tiene una menor resistencia al desgaste que TiN y un coeficiente de fricción considerablemente menor (comparado con el acero como material de referencia: aprox. entre 0,3 y 0,5), normalmente de color antracita.

TiCN

Material de recubrimiento a medio camino entre la alta resistencia al desgaste de TiN y el bajo coeficiente de fricción de TiC, posición relativa entre TiN y TiC en función de la proporción de C y N, habitualmente de color antracita.

TiAlN

Tiene una mayor resistencia a la oxidación que TiN y un coeficiente de fricción similar, habitualmente es de color azul antracita.

ZrN

Con una resistencia al desgaste similar a TiN, pero con una estructura (morfología) más densa y, por lo tanto, una mayor resistencia a las picaduras con una carga comparable, habitualmente es de color acero.

CrN

Tiene una menor resistencia al desgaste que TiN. La ventaja de CrN es que tiene menores tensiones inherentes que TiN. Por lo tanto, puede ser utilizado en aplicaciones con grandes fuerzas de flexión.

DLC

Tiene una alta resistencia al desgaste y un bajo coeficiente de fricción (aprox. 0,1 en comparación con el acero como material de referencia); es sensible a los impactos y a las altas temperaturas (entre 100 y 300°C en función de la estructura).

Teflon[®] PTFE

Recubrimiento antiadherente. Gracias a la baja tensión de la superficie prácticamente no se quedan adheridas partículas extrañas al filo. Resistente a los ácidos y lejías. Resistencia a la fricción claramente reducida. La baja fricción estática permite cortes limpios, por lo que resulta especialmente indicado en el sector médico. Baja resistencia al desgaste. No resulta indicado si se utiliza junto con sodio y a temperaturas superiores a los 250°C.

Barniz de color

Se aplica por toda la superficie, sirve de ayuda para la clasificación en caso de distintos grosores de material y como protección contra la corrosión.

Azules / negros

Se aplican por toda la superficie, proporcionan una ligera protección contra la corrosión aumentando la solidez y también sirven de ayuda para la distinción.

SELECCIÓN DE MATERIALES

Fabricamos nuestras cuchillas en grosores entre 0,06 y 3,0 mm y con durezas finales entre 40 y 85 HRc.



Nuestro programa de materiales incluye:

- » Aceros al carbono
- » Aceros resistentes a la herrumbre e inoxidables
- » Aceros rápidos de alto rendimiento (HSS)
- » Aceros de herramientas
- » Metales duros
- » Cerámicas

Derechos de marca: LUTZ GmbH & Co. KG, Solingen, Alemania, es la propietaria de todas las marcas que se utilizan en las páginas web de LUTZ. Queda prohibida la utilización de todos los logotipos, marcas y distintivos por parte de terceras personas. Esto se aplica en especial a la marca nominativa / marca gráfica "LUTZ BLADES exactly" registrada a nivel internacional. LUTZ denunciará cualquier violación del derecho de marca.

Derechos de propiedad intelectual: © COPYRIGHT LUTZ GmbH & Co. KG, Solingen, Alemania. Reservados todos los derechos. Los textos, fotografías, gráficos, dibujos técnicos, diseños y otras informaciones incluidas en nuestras publicaciones, así como su disposición dentro de la página web de LUTZ, están sujetos al derecho de propiedad intelectual y a otras leyes de protección. LUTZ autoriza la visualización y la descarga de todos los contenidos de sus páginas web exclusivamente para fines no comerciales. Estos contenidos no pueden reproducirse, exhibirse, difundirse o utilizarse de otro modo para fines públicos o comerciales. Los contenidos no podrán modificarse ni utilizarse en otras páginas web u ordenadores conectados en red sin el consentimiento por escrito de LUTZ GmbH & Co. KG.

No descartamos errores en los datos incluidos en esta publicación. Les remitimos a nuestras Condiciones Generales Comerciales, que encontrarán en la página www.lutz-blades.com.