



INDIVIDUALES, RÁPIDAS Y FLEXIBLES: ASÍ SON LAS SOLUCIONES DE CUCHILLAS ESPECIALES QUE PROPONE LUTZ BLADES

CUCHILLAS ESPECIALES

LÁMINA

FIBRAS QUÍMICAS Y DE VIDRIO

CUCHILLAS PARA MEDICINA

INDUSTRIA ALIMENTARIA

OFICIOS MANUALES/BRICOLAJE

INDUSTRIA DE LA AUTOMOCIÓN

MATERIALES TEXTILES TÉCNICOS

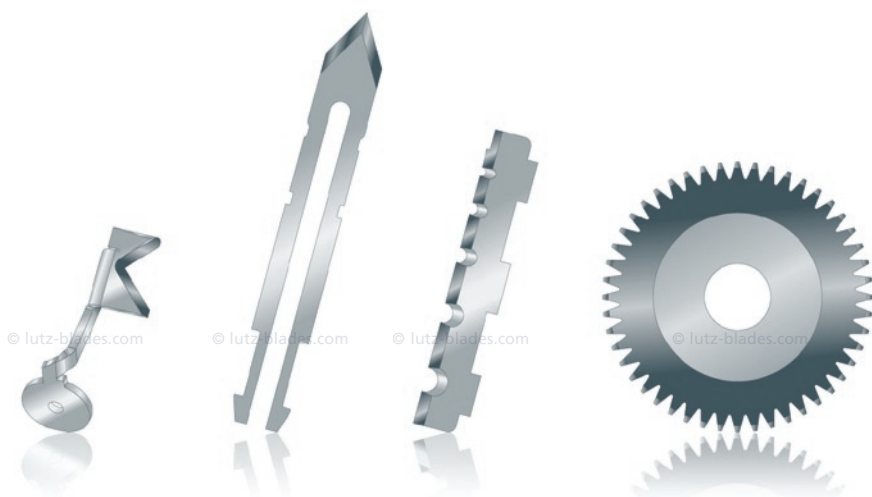

CUCHILLAS ESPECIALES PARA APLICACIONES INDUSTRIALES Y MÉDICAS

Tanto si se trata de proyectos de desarrollo como de procesos de fabricación individualizados, nuestras cuchillas especiales cumplen con las más altas exigencias

en cuanto a geometría, material y recubrimiento.

Gracias al Rapid Prototyping y a nuestra altamente flexible tecno-







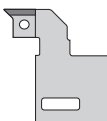

logía de fabricación, fabricamos sus cuchillas especiales en pequeñas series en el transcurso de pocos días.

CUCHILLAS ESPECIALES | LÁMINA | FIBRAS QUÍMICAS Y DE VIDRIO | CUCHILLAS PARA MEDICINA | INDUSTRIA ALIMENTARIA
OFICIOS MANUALES/BRICOLAJE | INDUSTRIA PROVEEDORA DE LA AUTOMOCIÓN | MATERIALES TEXTILES TÉCNICOS

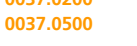
Derechos de marca: LUTZ GmbH & Co. KG, Solingen, Alemania, es la propietaria de todas las marcas que se utilizan en las páginas web de LUTZ. Queda prohibida la utilización de todos los logotipos, marcas y distintivos por parte de terceras personas. Esto se aplica en especial a la marca nominativa / marca gráfica "LUTZ BLADES exactly" registrada a nivel internacional. LUTZ denunciará cualquier violación del derecho de marca.

Derechos de propiedad intelectual: © COPYRIGHT LUTZ GmbH & Co. KG, Solingen, Alemania. Reservados todos los derechos. Los textos, fotografías, gráficos, dibujos técnicos, diseños y otras informaciones incluidas en nuestras publicaciones, así como su disposición dentro de la página web de LUTZ, están sujetos al derecho de propiedad intelectual y a otras leyes de protección. LUTZ autoriza la visualización y la descarga de todos los contenidos de sus páginas web exclusivamente para fines no comerciales. Estos contenidos no pueden reproducirse, exhibirse, difundirse o utilizarse de otro modo para fines públicos o comerciales. Los contenidos no podrán modificarse ni utilizarse en otras páginas web u ordenadores conectados en red sin el consentimiento por escrito de LUTZ GmbH & Co. KG.

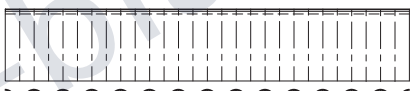
No descartamos errores en los datos incluidos en esta publicación. Les remitimos a nuestras Condiciones Generales Comerciales, que encontrarán en la página www.lutz-blades.com.

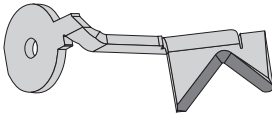
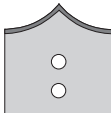
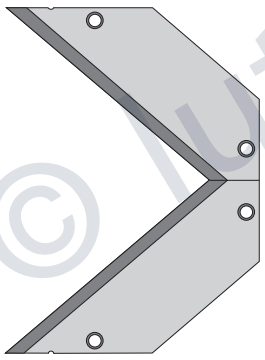
Nº de artículo	Longitud (mm)	Ancho (mm)	Grosor (mm)	Nº de artículo	Longitud (mm)	Ancho (mm)	Grosor (mm)	Nº de artículo	Longitud (mm)	Ancho (mm)	Grosor (mm)
 0037.0200	30,0	9,0	0,20	 2100.0400	16,3	18,7	0,40	 3190.0430	17,8	9,5	0,43
 0037.0500			0,50	 3290.0500				 2710.0884	7,0	34,8	0,88
 0076.1200	10,3	12,0	1,20	 0918.0800	65,0	19,0	0,80	 2510.0200	106,6	18,9	0,20
 2701.0650	12,1	9,0	0,65	 9555.1000	20,2	15,5	1,00	 1240.0380	24,0	25,4	0,38
 2802.0500	92,0	67,9	0,50								

INDIVIDUALES Y RÁPIDAS: LAS CUCHILLAS ESPECIALES DE LUTZ PARA SU ÁMBITO DE APLICACIÓN

Su aplicación de corte requiere una herramienta de corte superior, que se adapte a sus requisitos en cuanto a forma y rendimiento. Confíe en nosotros como socio.









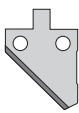

Conjuntamente podemos elaborar el perfil del nuevo producto y generalmente en el plazo de pocos días le haremos entrega de una primera muestra para fines de comprobación.

CUCHILLAS ESPECIALES | LÁMINA | FIBRAS QUÍMICAS Y DE VIDRIO | CUCHILLAS PARA MEDICINA | INDUSTRIA ALIMENTARIA
OFICIOS MANUALES/BRICOLAJE | INDUSTRIA PROVEEDORA DE LA AUTOMOCIÓN | MATERIALES TEXTILES TÉCNICOS

Derechos de marca: LUTZ GmbH & Co. KG, Solingen, Alemania, es la propietaria de todas las marcas que se utilizan en las páginas web de LUTZ. Queda prohibida la utilización de todos los logotipos, marcas y distintivos por parte de terceras personas. Esto se aplica en especial a la marca nominativa / marca gráfica "LUTZ BLADES exactly" registrada a nivel internacional. LUTZ denunciará cualquier violación del derecho de marca.

Derechos de propiedad intelectual: © COPYRIGHT LUTZ GmbH & Co. KG, Solingen, Alemania. Reservados todos los derechos. Los textos, fotografías, gráficos, dibujos técnicos, diseños y otras informaciones incluidas en nuestras publicaciones, así como su disposición dentro de la página web de LUTZ, están sujetos al derecho de propiedad intelectual y a otras leyes de protección. LUTZ autoriza la visualización y la descarga de todos los contenidos de sus páginas web exclusivamente para fines no comerciales. Estos contenidos no pueden reproducirse, exhibirse, difundirse o utilizarse de otro modo para fines públicos o comerciales. Los contenidos no podrán modificarse ni utilizarse en otras páginas web u ordenadores conectados en red sin el consentimiento por escrito de LUTZ GmbH & Co. KG.

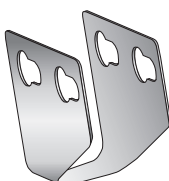
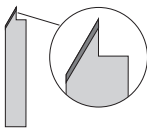
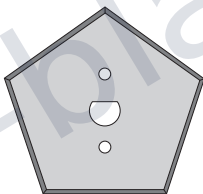
No descartamos errores en los datos incluidos en esta publicación. Les remitimos a nuestras Condiciones Generales Comerciales, que encontrarán en la página www.lutz-blades.com.

Nº de artículo	Longitud (mm)	Ancho (mm)	Grosor (mm)	Nº de artículo	Longitud (mm)	Ancho (mm)	Grosor (mm)	Nº de artículo	Longitud (mm)	Ancho (mm)	Grosor (mm)
 5610.0630	19,5	27,6	0,63	 6435.0400	29,0	5,0	0,40	 7600.0390	23,3	5,2	0,39
 6415.0630	4,3	11,2	0,63	 6441.0400	11,6	5,5	0,40	 9605.0400	50,0	20,0	0,40
 6431.1800	114,1	-	1,80	 9521.1800	26,0	15,0	1,80	 3410.0500	40,0	variable	0,50
 2560.0630	5,0	26,0	0,63	 2650.0530	41,4	63,8	0,53				
				 2651.0530	40,9	63,0	0,53				

CON LAS CUCHILLAS ESPECIALES DE LUTZ BLADES, USTED SE BENEFICIA DE:



- » La flexibilidad en cuanto a geometría, material y recubrimiento
- » La adaptación a sus necesidades individuales
- » Un asesoramiento completo durante el proceso de desarrollo
- » Primeras muestras similares a las piezas de serie en el transcurso de pocos días

CUCHILLAS ESPECIALES | LÁMINA | FIBRAS QUÍMICAS Y DE VIDRIO | CUCHILLAS PARA MEDICINA | INDUSTRIA ALIMENTARIA
OFICIOS MANUALES/BRICOLAJE | INDUSTRIA PROVEEDORA DE LA AUTOMOCIÓN | MATERIALES TEXTILES TÉCNICOS

Derechos de marca: LUTZ GmbH & Co. KG, Solingen, Alemania, es la propietaria de todas las marcas que se utilizan en las páginas web de LUTZ. Queda prohibida la utilización de todos los logotipos, marcas y distintivos por parte de terceras personas. Esto se aplica en especial a la marca nominativa / marca gráfica "LUTZ BLADES exactly" registrada a nivel internacional. LUTZ denunciará cualquier violación del derecho de marca.

Derechos de propiedad intelectual: © COPYRIGHT LUTZ GmbH & Co. KG, Solingen, Alemania. Reservados todos los derechos. Los textos, fotografías, gráficos, dibujos técnicos, diseños y otras informaciones incluidas en nuestras publicaciones, así como su disposición dentro de la página web de LUTZ, están sujetos al derecho de propiedad intelectual y a otras leyes de protección. LUTZ autoriza la visualización y la descarga de todos los contenidos de sus páginas web exclusivamente para fines no comerciales. Estos contenidos no pueden reproducirse, exhibirse, difundirse o utilizarse de otro modo para fines públicos o comerciales. Los contenidos no podrán modificarse ni utilizarse en otras páginas web u ordenadores conectados en red sin el consentimiento por escrito de LUTZ GmbH & Co. KG.

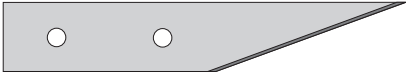
No descartamos errores en los datos incluidos en esta publicación. Les remitimos a nuestras Condiciones Generales Comerciales, que encontrarán en la página www.lutz-blades.com.

Nº de artículo	Longitud (mm)	Ancho (mm)	Grosor (mm)	Nº de artículo	Longitud (mm)	Ancho (mm)	Grosor (mm)	Nº de artículo	Longitud (mm)	Ancho (mm)	Grosor (mm)
	112,0	19,0	0,40		250,0	28,0	1,00		413,0	40,0	1,00
4200.0400			0,40	9540.1000			1,00	9590.1000			1,00
4200.0380			0,38								

LAS CUCHILLAS ESPECIALES DE LUTZ BLADES SE CARACTERIZAN POR:



- » El Rapid Prototyping y un taller de fabricación de herramientas propio
 - » Las tecnologías de fabricación flexibles
 - » Una amplia gama de materiales
 - » Unos recubrimientos de material duro y deslizantes adaptados a las necesidades específicas del cliente
- Nuestra gama de productos incluye más de 600 modelos: cuchillas especiales serradas, dentadas, onduladas, curvadas, puntiagudas, entalladas, de varios filos y acodadas, así como combinaciones de varias formas y geometrías.



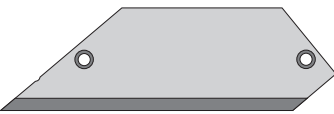
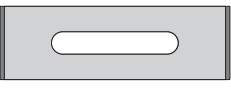
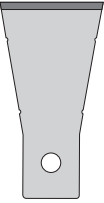

CUCHILLAS ESPECIALES | LÁMINA | FIBRAS QUÍMICAS Y DE VIDRIO | CUCHILLAS PARA MEDICINA | INDUSTRIA ALIMENTARIA
 OFICIOS MANUALES/BRICOLAJE | INDUSTRIA PROVEEDORA DE LA AUTOMOCIÓN | MATERIALES TEXTILES TÉCNICOS

Derechos de marca. LUTZ GmbH & Co. KG, Solingen, Alemania, es la propietaria de todas las marcas que se utilizan en las páginas web de LUTZ. Queda prohibida la utilización de todos los logotipos, marcas y distintivos por parte de terceras personas. Esto se aplica en especial a la marca nominativa / marca gráfica "LUTZ BLADES exactly" registrada a nivel internacional. LUTZ denunciará cualquier violación del derecho de marca.

Derechos de propiedad intelectual. © COPYRIGHT LUTZ GmbH & Co. KG, Solingen, Alemania. Reservados todos los derechos. Los textos, fotografías, gráficos, dibujos técnicos, diseños y otras informaciones incluidas en nuestras publicaciones, así como su disposición dentro de la página web de LUTZ, están sujetos al derecho de propiedad intelectual y a otras leyes de protección. LUTZ autoriza la visualización y la descarga de todos los contenidos de sus páginas web exclusivamente para fines no comerciales. Estos contenidos no pueden reproducirse, exhibirse, difundirse o utilizarse de otro modo para fines públicos o comerciales. Los contenidos no podrán modificarse ni utilizarse en otras páginas web u ordenadores conectados en red sin el consentimiento por escrito de LUTZ GmbH & Co. KG.

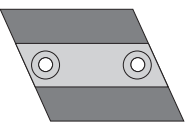
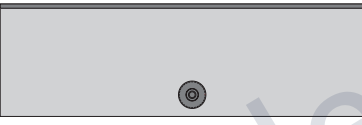
No descartamos errores en los datos incluidos en esta publicación. Les remitimos a nuestras Condiciones Generales Comerciales, que encontrarán en la página www.lutz-blades.com.

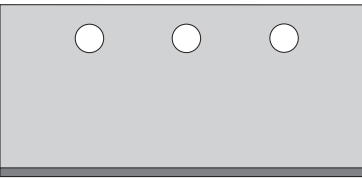
Nº de artículo	Longitud (mm)	Ancho (mm)	Grosor (mm)
	40,0	8,5	0,43
0289.0430			
	82,3	24,7	0,50
2800.0500			
	57,7	18,8	0,40
0722.0400			
	46,5	24,2	0,88
1400.0884			
	308,9	18,7	0,38
4600.0380			
	43,0	22,2	0,15
0441.0150			

Nº de artículo	Longitud (mm)	Ancho (mm)	Grosor (mm)
	34,0	31,5	2,85
9600.2850			
	111,1	32,5	0,37
4711.0370			
	114,3	23,5	0,87
3022.0870			
	120,0	19,0	0,88
5076.0884			
	126,0	50,0	0,50
8948.0500			
	190,0	8,0	0,30
3144.0300			

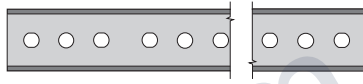
Nº de artículo	Longitud (mm)	Ancho (mm)	Grosor (mm)
	variable	22,2	0,20
3271.0200			

CON LAS CUCHILLAS ESPECIALES DE LUTZ, USTED SE BENEFICIA DE:



- » Un excelente resultado de corte
 - » Menos desechos
 - » Una mayor eficiencia de la instalación gracias a la disminución de los cambios de cuchillas
 - » Un asesoramiento y desarrollo completos durante el proyecto
- Las cuchillas industriales de LUTZ se caracterizan por:
- » Una agudeza extrema
 - » Unos materiales de alto rendimiento
 - » Una calidad constante de la primera cuchilla a la millonésima
- » Unos recubrimientos de material duro según el ámbito de aplicación

CUCHILLAS ESPECIALES | LÁMINA | FIBRAS QUÍMICAS Y DE VIDRIO | CUCHILLAS PARA MEDICINA | INDUSTRIA ALIMENTARIA
OFICIOS MANUALES/BRICOLAJE | INDUSTRIA PROVEEDORA DE LA AUTOMOCIÓN | MATERIALES TEXTILES TÉCNICOS

Derechos de marca: LUTZ GmbH & Co. KG, Solingen, Alemania, es la propietaria de todas las marcas que se utilizan en las páginas web de LUTZ. Queda prohibida la utilización de todos los logotipos, marcas y distintivos por parte de terceras personas. Esto se aplica en especial a la marca nominativa / marca gráfica "LUTZ BLADES exactly" registrada a nivel internacional. LUTZ denunciará cualquier violación del derecho de marca.

Derechos de propiedad intelectual: © COPYRIGHT LUTZ GmbH & Co. KG, Solingen, Alemania. Reservados todos los derechos. Los textos, fotografías, gráficos, dibujos técnicos, diseños y otras informaciones incluidas en nuestras publicaciones, así como su disposición dentro de la página web de LUTZ, están sujetos al derecho de propiedad intelectual y a otras leyes de protección. LUTZ autoriza la visualización y la descarga de todos los contenidos de sus páginas web exclusivamente para fines no comerciales. Estos contenidos no pueden reproducirse, exhibirse, difundirse o utilizarse de otro modo para fines públicos o comerciales. Los contenidos no podrán modificarse ni utilizarse en otras páginas web u ordenadores conectados en red sin el consentimiento por escrito de LUTZ GmbH & Co. KG.

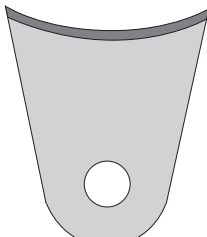
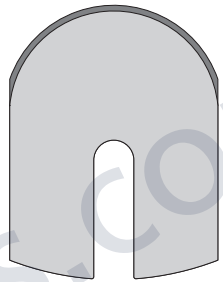
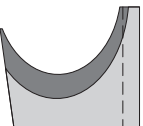
No descartamos errores en los datos incluidos en esta publicación. Les remitimos a nuestras Condiciones Generales Comerciales, que encontrarán en la página www.lutz-blades.com.

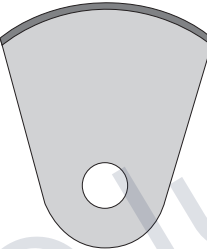
Nº de artículo	Longitud (mm)	Ancho (mm)	Grosor (mm)	Nº de artículo	Longitud (mm)	Ancho (mm)	Grosor (mm)	Nº de artículo	Longitud (mm)	Ancho (mm)	Grosor (mm)
	19,2	18,4	0,50		54,0	45,0	0,50		57,5	44,0	0,35
1266.0500				4303.0500				9635.0350			0,45
	16,9	15,0	2,00		85,0	38,0	0,45				
2550.2000				9629.0450							
	54,0	47,0	0,50								
4300.0500											

CUCHILLAS CIRCULARES DE LUTZ BLADES

Gracias a su gran precisión de hoja de afeitar, a su planeidad y a su dureza, nuestras cuchillas circulares se encuentran desde hace años entre las mejores del mercado.

Y nosotros trabajamos día a día

para mantener esta posición líder.

Con las cuchillas circulares de LUTZ, usted se beneficia de:

» Unos fillos de corte limpios sin formación de cantos

» Menos polvo de corte

» Unas mayores velocidades de corte

» Una mayor productividad gracias a la disminución de los cambios de cuchillas

CUCHILLAS ESPECIALES | LÁMINA | FIBRAS QUÍMICAS Y DE VIDRIO | CUCHILLAS PARA MEDICINA | INDUSTRIA ALIMENTARIA
OFICIOS MANUALES/BRICOLAJE | INDUSTRIA PROVEEDORA DE LA AUTOMOCIÓN | MATERIALES TEXTILES TÉCNICOS

Derechos de marca: LUTZ GmbH & Co. KG, Solingen, Alemania, es la propietaria de todas las marcas que se utilizan en las páginas web de LUTZ. Queda prohibida la utilización de todos los logotipos, marcas y distintivos por parte de terceras personas. Esto se aplica en especial a la marca nominativa / marca gráfica "LUTZ BLADES exactly" registrada a nivel internacional. LUTZ denunciará cualquier violación del derecho de marca.

Derechos de propiedad intelectual: © COPYRIGHT LUTZ GmbH & Co. KG, Solingen, Alemania. Reservados todos los derechos. Los textos, fotografías, gráficos, dibujos técnicos, diseños y otras informaciones incluidas en nuestras publicaciones, así como su disposición dentro de la página web de LUTZ, están sujetos al derecho de propiedad intelectual y a otras leyes de protección. LUTZ autoriza la visualización y la descarga de todos los contenidos de sus páginas web exclusivamente para fines no comerciales. Estos contenidos no pueden reproducirse, exhibirse, difundirse o utilizarse de otro modo para fines públicos o comerciales. Los contenidos no podrán modificarse ni utilizarse en otras páginas web u ordenadores conectados en red sin el consentimiento por escrito de LUTZ GmbH & Co. KG.

No descartamos errores en los datos incluidos en esta publicación. Les remitimos a nuestras Condiciones Generales Comerciales, que encontrarán en la página www.lutz-blades.com.

Nº de artículo	Diámetro exterior (mm)	Diámetro interior (mm)	Grosor (mm)
----------------	------------------------	------------------------	-------------

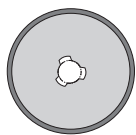

0106.0300	28,0	5,0	0,30
-----------	------	-----	------

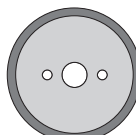

0104.0300	30,0	5,0	0,30
-----------	------	-----	------

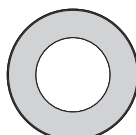

0120.0100	30,0	17,0	0,10
-----------	------	------	------

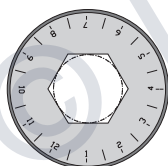

0107.0300	44,0	19,0	0,30
-----------	------	------	------

Nº de artículo	Diámetro exterior (mm)	Diámetro interior (mm)	Grosor (mm)
----------------	------------------------	------------------------	-------------

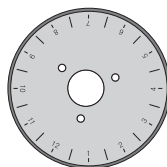

0105.0300	44,0	10,0	0,30
-----------	------	------	------

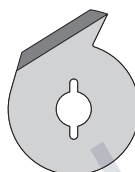

0162.1360	33,0	7,0	1,36
-----------	------	-----	------

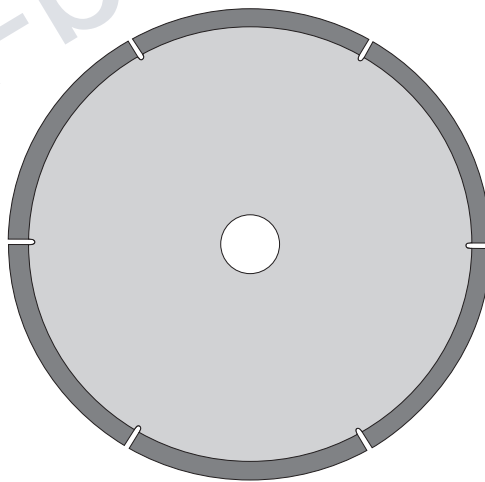

0111.1450	177,8	22,2	1,45
-----------	-------	------	------

Nº de artículo	Diámetro exterior (mm)	Diámetro interior (mm)	Grosor (mm)
----------------	------------------------	------------------------	-------------

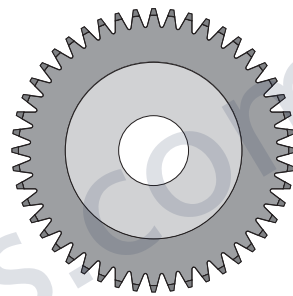

0131.5500	77,0	19,0	5,50
-----------	------	------	------

LAS SIGUIENTES CARACTERÍSTICAS ADICIONALES CARACTERIZAN LAS CUCHILLAS CIRCULARES DE LUTZ:

- » Amplia selección de materiales (grosos: 0,06 mm - 3,0 mm)
- » Dureza óptima en todos los grosos disponibles (65 HRC con $t \geq 0.1$ mm)
- » Planeidad máxima
- » Precisión de hoja de afeitar con un afilado de 2 ángulos

CUCHILLAS ESPECIALES | LÁMINA | FIBRAS QUÍMICAS Y DE VIDRIO | CUCHILLAS PARA MEDICINA | INDUSTRIA ALIMENTARIA
OFICIOS MANUALES/BRICOLAJE | INDUSTRIA PROVEEDORA DE LA AUTOMOCIÓN | MATERIALES TEXTILES TÉCNICOS

Derechos de marca: LUTZ GmbH & Co. KG, Solingen, Alemania, es la propietaria de todas las marcas que se utilizan en las páginas web de LUTZ. Queda prohibida la utilización de todos los logotipos, marcas y distintivos por parte de terceras personas. Esto se aplica en especial a la marca nominativa / marca gráfica "LUTZ BLADES exactly" registrada a nivel internacional. LUTZ denunciará cualquier violación del derecho de marca.

Derechos de propiedad intelectual: © COPYRIGHT LUTZ GmbH & Co. KG, Solingen, Alemania. Reservados todos los derechos. Los textos, fotografías, gráficos, dibujos técnicos, diseños y otras informaciones incluidas en nuestras publicaciones, así como su disposición dentro de la página web de LUTZ, están sujetos al derecho de propiedad intelectual y a otras leyes de protección. LUTZ autoriza la visualización y la descarga de todos los contenidos de sus páginas web exclusivamente para fines no comerciales. Estos contenidos no pueden reproducirse, exhibirse, difundirse o utilizarse de otro modo para fines públicos o comerciales. Los contenidos no podrán modificarse ni utilizarse en otras páginas web u ordenadores conectados en red sin el consentimiento por escrito de LUTZ GmbH & Co. KG.

No descartamos errores en los datos incluidos en esta publicación. Les remitimos a nuestras Condiciones Generales Comerciales, que encontrarán en la página www.lutz-blades.com.

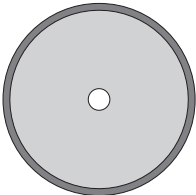
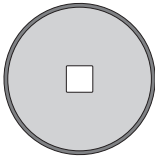
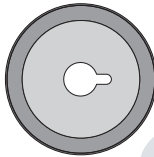
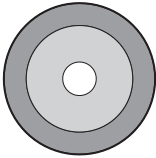
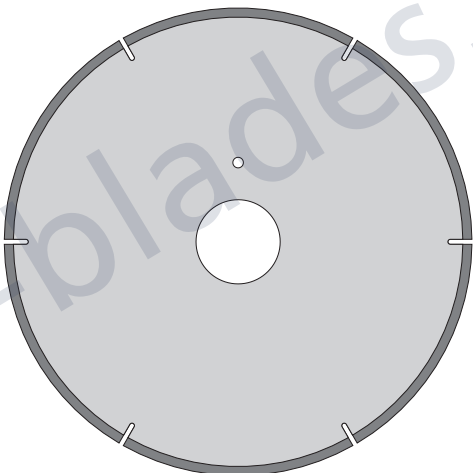
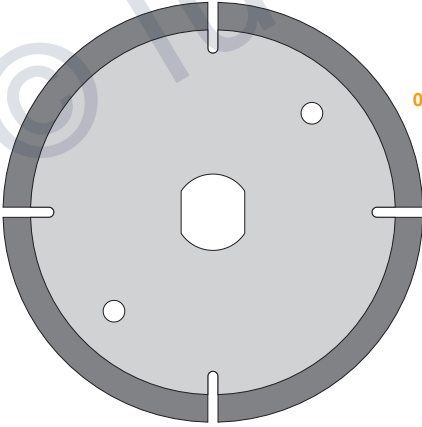
Nº de artículo	Diámetro exterior (mm)	Diámetro interior (mm)	Grosor (mm)	Nº de artículo	Diámetro exterior (mm)	Diámetro interior (mm)	Grosor (mm)	Nº de artículo	Diámetro exterior (mm)	Diámetro interior (mm)	Grosor (mm)
	254,0	28,6	3,20		40,0 26,0	7,0	0,30		45,0	10,0	0,50
0110.3200				0108.0300 0114.0300				0119.0500			
	100,0	22,0	1,00		175,0	32,0	2,00				
0115.1000				0113.2000							
	165,0	25,0	2,00								
0112.2000											

CON LAS CUCHILLAS PUNTIAGUDAS DE LUTZ, USTED SE BENEFICIA DE:

Las cuchillas puntiagudas de LUTZ se encuentran entre las mejores del mercado. Gracias a su alta calidad, nuestras cuchillas puntiagudas se utilizan en los más distintos procesos de corte, por ejemplo en la cirugía o en el procesamiento de materiales

sintéticos o de piel.

- » Una incisión sin problemas en materiales duros y blandos
- » Una reducción de la fuerza y de la sensación de dolor, p.ej. en las punciones





- » Especificación definida de la longitud de corte
- » Utilización sin problemas en procesos de corte automáticos
- » Alta productividad gracias al corte bidireccional



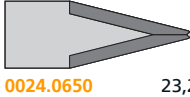

CUCHILLAS ESPECIALES | LÁMINA | FIBRAS QUÍMICAS Y DE VIDRIO | CUCHILLAS PARA MEDICINA | INDUSTRIA ALIMENTARIA
OFICIOS MANUALES/BRICOLAJE | INDUSTRIA PROVEEDORA DE LA AUTOMOCIÓN | MATERIALES TEXTILES TÉCNICOS

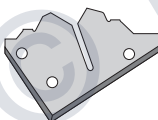

Derechos de marca: LUTZ GmbH & Co. KG, Solingen, Alemania, es la propietaria de todas las marcas que se utilizan en las páginas web de LUTZ. Queda prohibida la utilización de todos los logotipos, marcas y distintivos por parte de terceras personas. Esto se aplica en especial a la marca nominativa / marca gráfica "LUTZ BLADES exactly" registrada a nivel internacional. LUTZ denunciará cualquier violación del derecho de marca.

Derechos de propiedad intelectual: © COPYRIGHT LUTZ GmbH & Co. KG, Solingen, Alemania. Reservados todos los derechos. Los textos, fotografías, gráficos, dibujos técnicos, diseños y otras informaciones incluidas en nuestras publicaciones, así como su disposición dentro de la página web de LUTZ, están sujetos al derecho de propiedad intelectual y a otras leyes de protección. LUTZ autoriza la visualización y la descarga de todos los contenidos de sus páginas web exclusivamente para fines no comerciales. Estos contenidos no pueden reproducirse, exhibirse, difundirse o utilizarse de otro modo para fines públicos o comerciales. Los contenidos no podrán modificarse ni utilizarse en otras páginas web u ordenadores conectados en red sin el consentimiento por escrito de LUTZ GmbH & Co. KG.

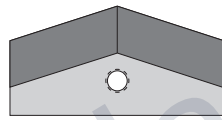
No descartamos errores en los datos incluidos en esta publicación. Les remitimos a nuestras Condiciones Comerciales, que encontrarán en la página www.lutz-blades.com.

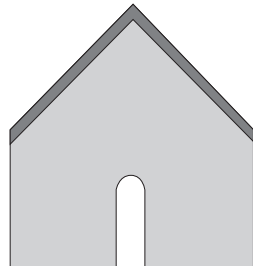
Nº de artículo	Longitud (mm)	Ancho (mm)	Grosor (mm)
 0016.0500	19,0	16,9	0,50
 0024.0650	23,2	8,3	0,65
 0046.1000	20,8	8,6	1,00
 0045.0680	7,0	7,0	0,68
 4440.0686	32,0	32,0	0,69
 9810.0650	23,0	15,6	0,65

Nº de artículo	Longitud (mm)	Ancho (mm)	Grosor (mm)
 0019.0400	12,0	4,1	0,40
 0026.0500	41,0	5,6	0,50
 0027.2000	50,0	25,0	2,0
 0090.1500	30,0	8,5	1,50
 9580.1200	60,0	64,0	1,20

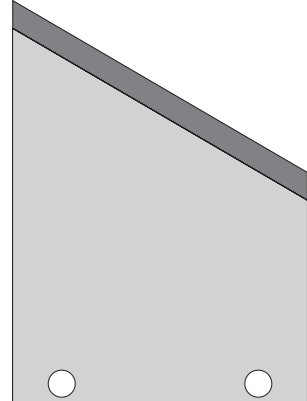
Nº de artículo	Longitud (mm)	Ancho (mm)	Grosor (mm)
 0023.0500	14,0	12,0	0,50
 0029.0500	43,3	9,3	0,50
 2222.0400	40,5	8,2	0,40
 4090.0750	83,0	60,0	0,75

CUCHILLAS DENTADAS PARA PROCESOS DE CORTE INDUSTRIALES

¿Utiliza cuchillas dentadas en sus instalaciones de producción?
¿Para el procesamiento de lámina, cartón o papel? ¿Da usted importancia a la máxima precisión y eficiencia?

En este caso, somos el socio adecuado con el requisito de alcanzar los máximos rendimientos técnicos.

Aquí le mostramos una selección de nuestros productos.



Estaremos encantados de asesorarle en el diseño de su cuchilla individual o en la elección de cuchillas de nuestro programa estándar.

CUCHILLAS ESPECIALES | LÁMINA | FIBRAS QUÍMICAS Y DE VIDRIO | CUCHILLAS PARA MEDICINA | INDUSTRIA ALIMENTARIA
OFICIOS MANUALES/BRICOLAJE | INDUSTRIA PROVEEDORA DE LA AUTOMOCIÓN | MATERIALES TEXTILES TÉCNICOS

Derechos de marca: LUTZ GmbH & Co. KG, Solingen, Alemania, es la propietaria de todas las marcas que se utilizan en las páginas web de LUTZ. Queda prohibida la utilización de todos los logotipos, marcas y distintivos por parte de terceras personas. Esto se aplica en especial a la marca nominativa / marca gráfica "LUTZ BLADES exactly" registrada a nivel internacional. LUTZ denunciará cualquier violación del derecho de marca.



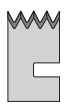
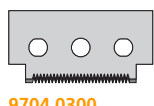

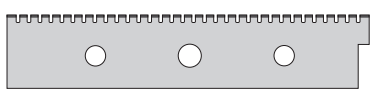
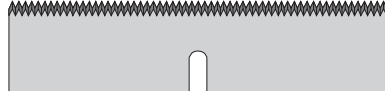
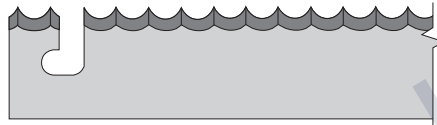
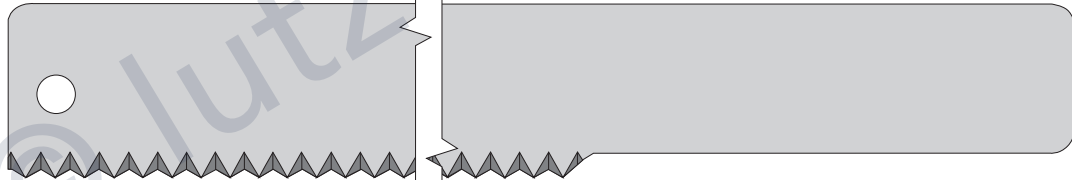
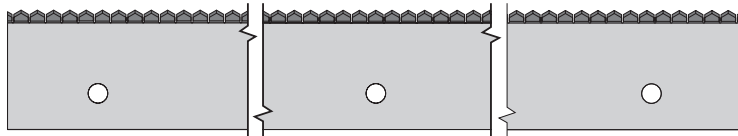



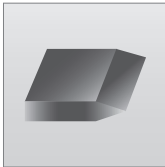

Derechos de propiedad intelectual: © COPYRIGHT LUTZ GmbH & Co. KG, Solingen, Alemania. Reservados todos los derechos. Los textos, fotografías, gráficos, dibujos técnicos, diseños y otras informaciones incluidas en nuestras publicaciones, así como su disposición dentro de la página web de LUTZ, están sujetos al derecho de propiedad intelectual y a otras leyes de protección. LUTZ autoriza la visualización y la descarga de todos los contenidos de sus páginas web exclusivamente para fines no comerciales. Estos contenidos no pueden reproducirse, exhibirse, difundirse o utilizarse de otro modo para fines públicos o comerciales. Los contenidos no podrán modificarse ni utilizarse en otras páginas web u ordenadores conectados en red sin el consentimiento por escrito de LUTZ GmbH & Co. KG.

No descartamos errores en los datos incluidos en esta publicación. Les remitimos a nuestras Condiciones Generales Comerciales, que encontrarán en la página www.lutz-blades.com.

Nº de artículo	Longitud (mm)	Ancho (mm)	Grosor (mm)	Nº de artículo	Longitud (mm)	Ancho (mm)	Grosor (mm)	Nº de artículo	Longitud (mm)	Ancho (mm)	Grosor (mm)
 0015.0686	21,5	11,5	0,69	 9704.0300	43,0	21,5	0,30	 4011.0884	40,0	14,0	0,88
 0840.0300	99,0	20,0	0,30	 8115.0510	108,0	25,4	0,51				
 3053.1000	499,0	20,0	1,00	 9130.2000	600,0	35,0	2,00				
 0360.1000	300,0	33,0	1,00								

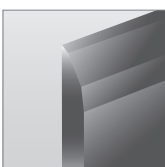
FORMAS DE FILOS

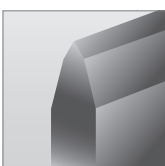
Utilice la siguiente matriz para definir las formas de filo:

		1 filo	2 filos	convexo	cóncavo
					
1 cara		a	g	m	t
		b	h	n	u
		c	i	o	v
2 caras		d	j	p	w
		e	k	r	x
		f	l	s	y

Derechos de marca: LUTZ GmbH & Co. KG, Solingen, Alemania, es la propietaria de todas las marcas que se utilizan en las páginas web de LUTZ. Queda prohibida la utilización de todos los logotipos, marcas y distintivos por parte de terceras personas. Esto se aplica en especial a la marca nominativa / marca gráfica "LUTZ BLADES exactly" registrada a nivel internacional. LUTZ denunciará cualquier violación del derecho de marca.

Derechos de propiedad intelectual: © COPYRIGHT LUTZ GmbH & Co. KG, Solingen, Alemania. Reservados todos los derechos. Los textos, fotografías, gráficos, dibujos técnicos, diseños y otras informaciones incluidas en nuestras publicaciones, así como su disposición dentro de la página web de LUTZ, están sujetos al derecho de propiedad intelectual y a otras leyes de protección. LUTZ autoriza la visualización y la descarga de todos los contenidos de sus páginas web exclusivamente para fines no comerciales. Estos contenidos no pueden reproducirse, exhibirse, difundirse o utilizarse de otro modo para fines públicos o comerciales. Los contenidos no podrán modificarse ni utilizarse en otras páginas web u ordenadores conectados en red sin el consentimiento por escrito de LUTZ GmbH & Co. KG.

No descartamos errores en los datos incluidos en esta publicación. Les remitimos a nuestras Condiciones Comerciales, que encontrarán en la página www.lutz-blades.com.

RECUBRIMIENTOS

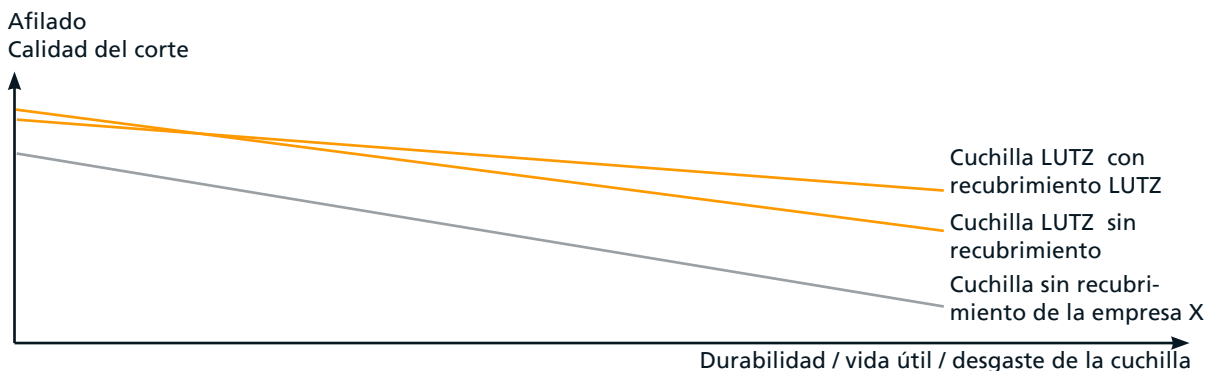

El programa de recubrimientos de LUTZ incluye las siguientes variantes:

TiN

Material duro estándar con alta resistencia al desgaste con un coeficiente de fricción relativamente alto (comparado con el acero como material de referencia: aprox. entre 0,4 y 0,7), normalmente de color dorado, puede utilizarse con toda seguridad hasta aprox. 300°C.

TiC

Tiene una menor resistencia al desgaste que TiN y un coeficiente de fricción considerablemente menor (comparado con el acero como material de referencia: aprox. entre 0,3 y 0,5), normalmente de color antracita.

TiCN

Material de recubrimiento a medio camino entre la alta resistencia al desgaste de TiN y el bajo coeficiente de fricción de TiC, posición relativa entre TiN y TiC en función de la proporción de C y N, habitualmente de color antracita.

TiAlN

Tiene una mayor resistencia a la oxidación que TiN y un coeficiente de fricción similar, habitualmente es de color azul antracita.

ZrN

Con una resistencia al desgaste similar a TiN, pero con una estructura (morfología) más densa y, por lo tanto, una mayor resistencia a las picaduras con una carga comparable, habitualmente es de color acero.

CrN

Tiene una menor resistencia al desgaste que TiN. La ventaja de CrN es que tiene menores tensiones inherentes que TiN. Por lo tanto, puede ser utilizado en aplicaciones con grandes fuerzas de flexión.

DLC

Tiene una alta resistencia al desgaste y un bajo coeficiente de fricción (aprox. 0,1 en comparación con el acero como material de referencia); es sensible a los impactos y a las altas temperaturas (entre 100 y 300°C en función de la estructura).

Teflon[®] PTFE

Recubrimiento antiadherente. Gracias a la baja tensión de la superficie prácticamente no se quedan adheridas partículas extrañas al filo. Resistente a los ácidos y lejías. Resistencia a la fricción claramente reducida. La baja fricción estática permite cortes limpios, por lo que resulta especialmente indicado en el sector médico. Baja resistencia al desgaste. No resulta indicado si se utiliza junto con sodio y a temperaturas superiores a los 250°C.

Barniz de color

Se aplica por toda la superficie, sirve de ayuda para la clasificación en caso de distintos grosores de material y como protección contra la corrosión.

Azules / negros

Se aplican por toda la superficie, proporcionan una ligera protección contra la corrosión aumentando la solidez y también sirven de ayuda para la distinción.

SELECCIÓN DE MATERIALES

Fabricamos nuestras cuchillas en grosores entre 0,06 y 3,0 mm y con durezas finales entre 40 y 85 HRc.



Nuestro programa de materiales incluye:

- » Aceros al carbono
- » Aceros resistentes a la herrumbre e inoxidables
- » Aceros rápidos de alto rendimiento (HSS)
- » Aceros de herramientas
- » Metales duros
- » Cerámicas

Derechos de marca: LUTZ GmbH & Co. KG, Solingen, Alemania, es la propietaria de todas las marcas que se utilizan en las páginas web de LUTZ. Queda prohibida la utilización de todos los logotipos, marcas y distintivos por parte de terceras personas. Esto se aplica en especial a la marca nominativa / marca gráfica "LUTZ BLADES exactly" registrada a nivel internacional. LUTZ denunciará cualquier violación del derecho de marca.

Derechos de propiedad intelectual: © COPYRIGHT LUTZ GmbH & Co. KG, Solingen, Alemania. Reservados todos los derechos. Los textos, fotografías, gráficos, dibujos técnicos, diseños y otras informaciones incluidas en nuestras publicaciones, así como su disposición dentro de la página web de LUTZ, están sujetos al derecho de propiedad intelectual y a otras leyes de protección. LUTZ autoriza la visualización y la descarga de todos los contenidos de sus páginas web exclusivamente para fines no comerciales. Estos contenidos no pueden reproducirse, exhibirse, difundirse o utilizarse de otro modo para fines públicos o comerciales. Los contenidos no podrán modificarse ni utilizarse en otras páginas web u ordenadores conectados en red sin el consentimiento por escrito de LUTZ GmbH & Co. KG.

No descartamos errores en los datos incluidos en esta publicación. Les remitimos a nuestras Condiciones Generales Comerciales, que encontrarán en la página www.lutz-blades.com.